

GUIDE DU PROFESSIONNEL

SOLUTIONS **BOIS AMÉNAGEMENT**

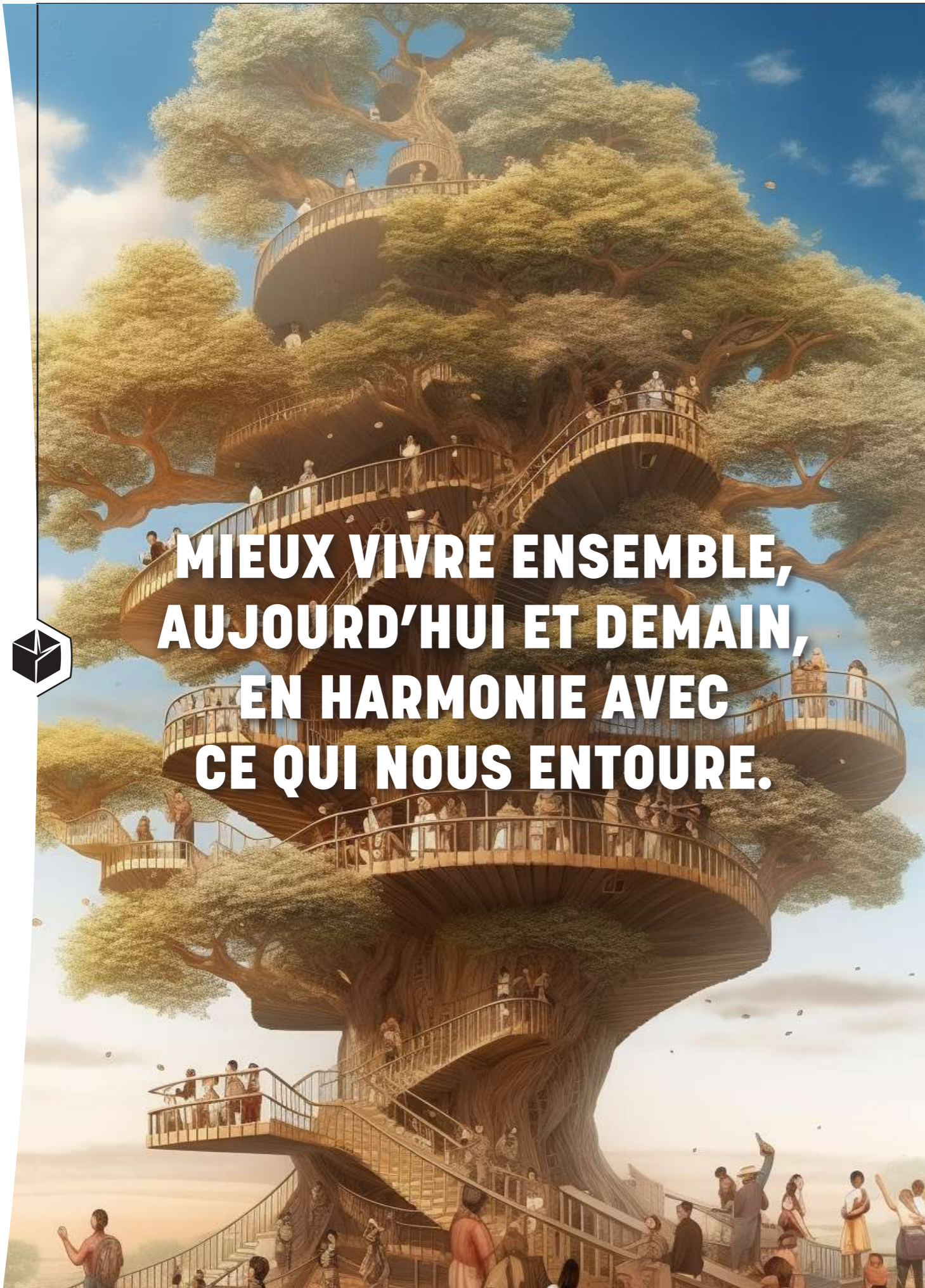

SILVERWOOD
La griffe du bois



**MIEUX VIVRE ENSEMBLE,
AUJOURD'HUI ET DEMAIN,
EN HARMONIE AVEC
CE QUI NOUS ENTOURE.**



Cette image a été générée grâce à l'intelligence artificielle. Lorsque nous l'avons interrogée sur l'interprétation visuelle de notre raison d'être, elle a produit cette image : l'arbre au centre, le bois à vivre et des femmes et des hommes qui vivent ensemble, en harmonie avec la nature qui les entoure !

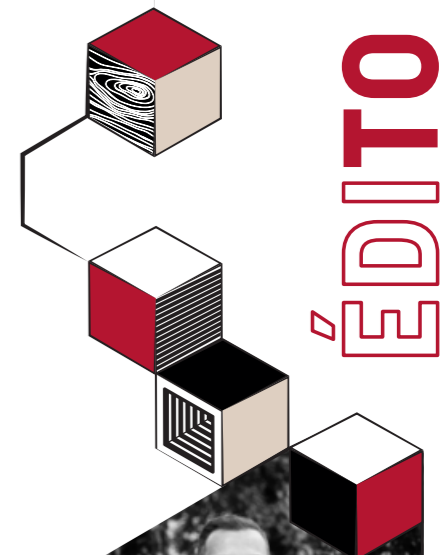

BENJAMIN BODET

Directeur Général
Groupe ISB

Je suis certain d'une chose : demain sera bois et bas carbone.

Car le bois est plus qu'une réponse technique. Il est la signature de la performance environnementale, avec style.

C'est un matériau bas carbone, qui crée l'émotion et avec lequel on peut réaliser des projets qui nous ressemblent. D'ailleurs, on le voit partout : meubles, agencement d'hôtels ou de restaurants, immeubles, terrasses, décoration...

Il est devenu un véritable « trend » pour une bonne raison : ses performances permettent de faire mieux avec moins. Le bois est donc une matière responsable qui permet des réponses fiables, efficaces et économiquement rationnelles.

Notre objectif : apporter des solutions environnementales abordables à vos projets, avec le bois.

Nos nouveaux Guides mettent un coup de projecteur sur une offre exceptionnelle, bas carbone, qualitative et « dans l'air du temps ». Une offre qui, désormais, se décline en « Solutions Bois Construction » et « Solutions Bois Aménagement ». Ces guides vont plus loin pour proposer les produits et services dont vous avez besoin : avec plus de réalisations, plus d'arguments, plus de témoignages, plus de concret... pour vous accompagner efficacement dans vos choix.

Au plaisir d'en parler avec vous,

DE PINAULT À ISB

1962. François Pinault fonde les Etablissements Pinault, spécialisés dans les Bois du Nord. L'entreprise diversifie ses activités vers la transformation du bois et le négoce et devient PBM.

2003. Pinault Bois Matériaux (PBM) est racheté par le groupe britannique Wolseley.

2015. Les cadres rachètent l'activité bois à Wolseley. ISB est né. L'aventure « Innovation et Solutions Bois » commence.



Poursuivre le travail de la nature, le respecter, l'amplifier et innover pour apporter à nos clients des réponses en phase avec notre époque.

*Chiffre d'affaires et volume 2023

LA RÉFÉRENCE BOIS & BAS CARBONE

LE BAS CARBONE POUR TOUS

Spécialiste des solutions bois en France, le Groupe ISB sélectionne les meilleurs bois, fabrique des produits fiables et durables pour fournir des solutions bas carbone, adaptées aux besoins des acteurs de la construction, de l'aménagement, de l'industrie. Mais avant tout, ISB est le fruit d'une passion pour le bois. Un matériau naturel, renouvelable, stockeur de carbone qui sait devenir structure, parement, meubles, emballages, coffrages. Un matériau qui apporte un « je ne sais quoi » de douceur au cadre de vie. Une matière miraculeuse !

Nous œuvrons pour que cette matière devienne produits, puis solutions. Des solutions techniquement performantes, naturellement responsables et nécessairement compétitives. Parce que notre ambition est de démocratiser ces solutions : pour que demain soit bois et bas carbone.

Aujourd'hui, nous rassemblons le meilleur de l'industrie bois, depuis la matière première jusqu'à l'ouvrage, pour vous proposer ce dont vous avez besoin quand vous en avez besoin.

DEUX MARQUES, DES PARTENAIRES D'EXCELLENCE, UN GROUPE

Deux activités permettent une réponse globale : **Sinbpla** sélectionne et fournit panneaux et bois de haute qualité destinés à l'industrie et aux Solutions Construction ; **Silverwood** est un fabricant français, spécialiste des Solutions Aménagement pour l'intérieur et l'extérieur.

Pour proposer la plus complète des offres, ISB mise sur des partenariats d'excellence avec de grands industriels européens. Quelques exemples : SCA, actionnaire du Groupe depuis 2019, est un fournisseur essentiel en Bois du Nord de grande qualité. Metsä Wood, spécialiste des avivés et des produits d'ingénierie, est distribué en France par ISB. Masonite Beams distribue ses poutres en I Swelite® exclusivement à travers ISB.

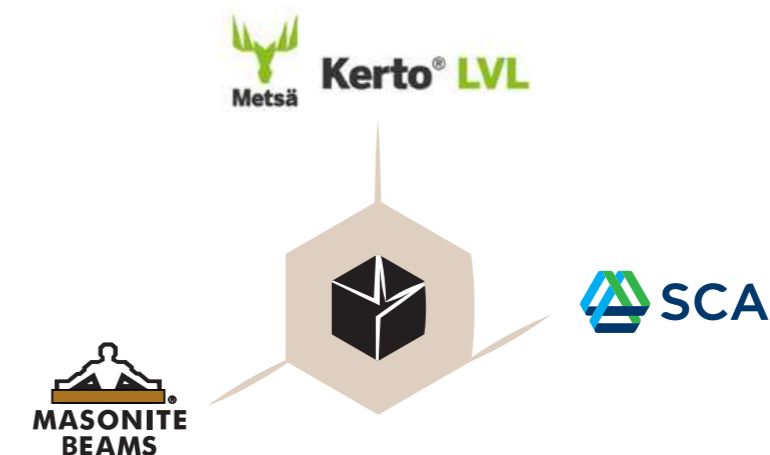

HAUTES VALEURS AJOUTÉES

PROTÉGER LA RESSOURCE

Les alertes sur la déforestation et la dégradation de la biodiversité se multiplient. Depuis 2007, le groupe a redoublé d'efforts pour garantir l'intégrité et la responsabilité de ses approvisionnements en bois, anticipant de 3 ans le Règlement Bois de l'Union Européenne qui contrôle la légalité des bois.



Dans le cadre de la Charte RSE du groupe, les 17 ODD** font l'objet d'une **amélioration continue et d'une évaluation annuelle.**

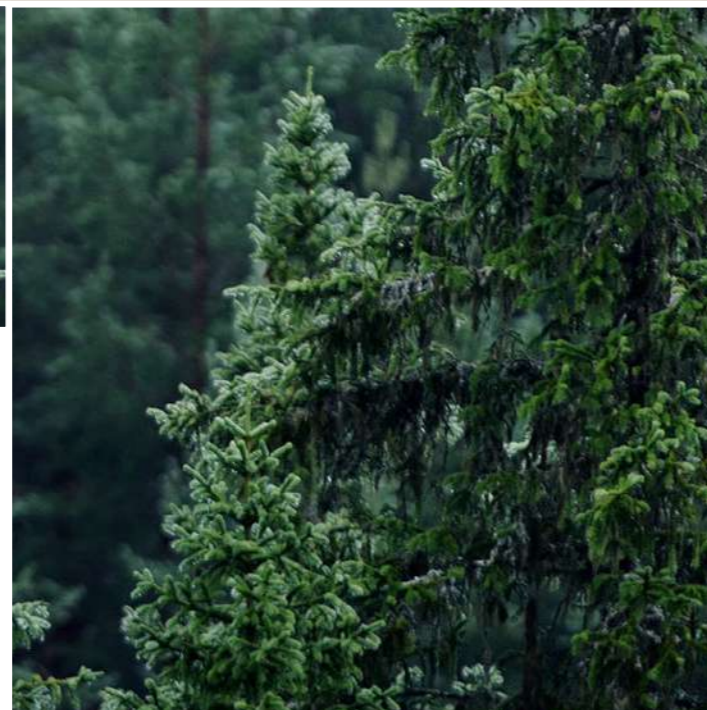

* Nos produits certifiés sont disponibles sur demande

**Objectifs de Développement Durable établis par l'ONU (Organisation des Nations Unies)

LE BON BOIS

Le bois est « bon » : il pousse, stocke le carbone, sait retenir la terre et l'eau. Il est aussi transformé avec peu d'énergie et se prête à des centaines d'usages... Mais « LE bois » n'existe pas. Il y a DES bois, de multiples essences aux propriétés différentes : leur densité, leur dureté, leurs propriétés mécaniques, leur durabilité naturelle ou conférée, leur aspect détermineront à quel usage elles sont prédestinées. Il s'agit de bien choisir.

Les meilleures essences sont sélectionnées en Europe et en France pour proposer des produits adaptés à leur usage, mais qui surtout savent faire durer leurs qualités (esthétiques, physiques, mécaniques...) pour longtemps.

Les bois et produits ISB répondent à de strictes exigences en matière de respect des lois et de droits humains, d'impacts sur l'environnement et la biodiversité, de renouvellement des forêts.

HAUTES PERFORMANCES / FAIBLES IMPACTS

Le bois est une solution efficace ici et maintenant pour « habiter le monde autrement » et préserver l'environnement.

- 1/ parce c'est une matière renouvelable dans un monde où les ressources se raréfient.
- 2/ parce que pour se développer, l'arbre prélève du CO₂, rejette de l'oxygène et stocke du carbone.
- 3/ parce que si on transforme cet arbre en bois, puis en produit, le carbone reste captif dans le produit.
- 4/ parce que le bois est une matière « naturellement capable » : elle exige peu de transformations pour être apte à l'usage. Donc peu d'énergie, donc peu d'émissions carbone.

Mieux ? Le Groupe s'est doté d'une Charte RSE (Responsabilité Sociétale des Entreprises) en 2022 : achats responsables, transports décarbonés, sécurité des salariés, innovation biosourcée, impacts environnementaux...

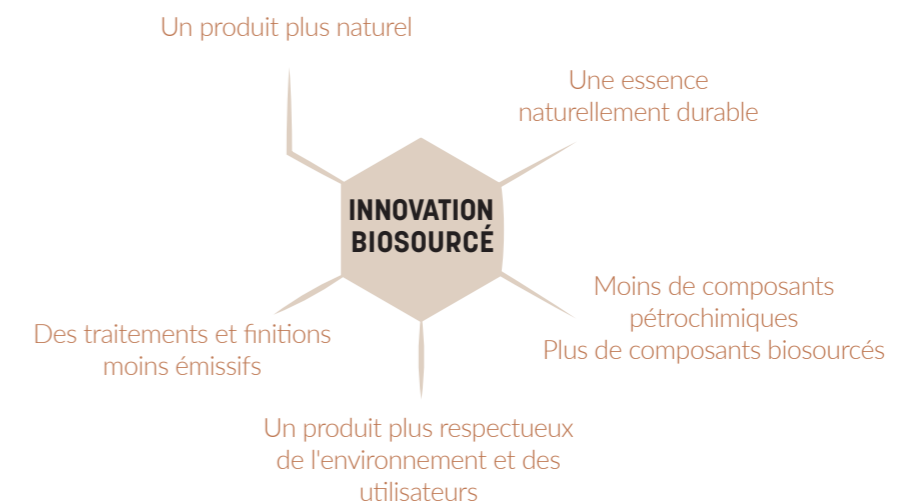

LES MOYENS DE VOS AMBITIONS

LES SITES ISB

- 5 sites de production
- 4 plateformes de stockage
- 5 agences commerciales
- 4 sites d'approvisionnement maritime

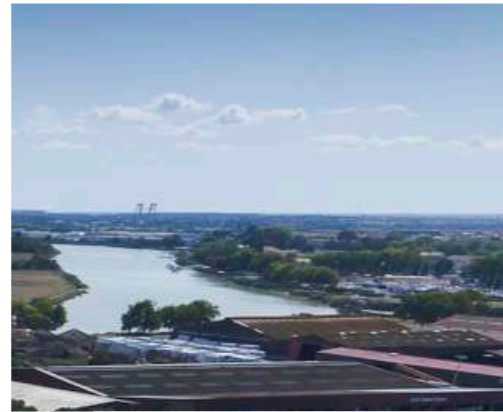

165 000
m³/an

de produits
transformés
en France

240
personnes

fabriquent, stockent
et livrent
nos produits

400

« ISBiens »

LES OUTILS ISB

- 13 lignes de rabotage
- 7 stations autoclave
- 3 chaînes de finition
- 1 ligne d'usinage de produits de structure
- 1 ligne d'impression sur bois



COMPÉTENCES ET SAVOIR-FAIRE

L'âme du Groupe ISB ? 400 hommes et femmes qui se distinguent par leurs expertises et leur savoir-faire. Chaque jour, ils cherchent et trouvent le bois, choisissent, approvisionnent, stockent, transforment la matière, la rabotent, la taillent, l'adaptent, l'emballent et vous livrent. Mieux ? Ils vous conseillent et imaginent ce qui, demain, pourrait exister pour que nos solutions bois vous soient encore plus profitables.

Achats, Production, Marketing, Commerce, Communication, Chaîne d'approvisionnement rassemblent des experts et des passionnés du bois : autant de compétences pour vous guider, vous conseiller, vous aider à choisir, à comprendre, à adapter une solution à vos besoins... jusqu'au projet. Ils sont vos meilleurs partenaires.

Près de vous, 70 personnes de talent composent nos équipes commerciales et marketing : elles sont sur le terrain pour répondre à vos attentes.

PERFORMANCE INDUSTRIELLE ET QUALITÉ FRANÇAISE

L'ensemble des sites du Groupe ISB est situé sur le territoire français. 5 usines fabriquent les produits en France. Plus qu'une implantation, la fabrication française est un choix qui garantit le haut degré de qualité et la conformité aux contraintes normatives et réglementaires. Dans ces usines, la capacité industrielle est en amélioration constante pour être au plus près de vos attentes.

Pour répondre à vos besoins sur-mesure en solutions d'aménagement, l'usine de Moulthoum réalise les profils à la commande mais aussi motifs et textures pour des bardages, lambris, terrasses ou clôtures personnalisés. Pour la construction, l'usine d'Honfleur propose l'hyper-adaptation de tous les produits de structure bois : délignage, mise au format, réservations, taille de structures courbes, préparation des assemblages... du produit à la solution.

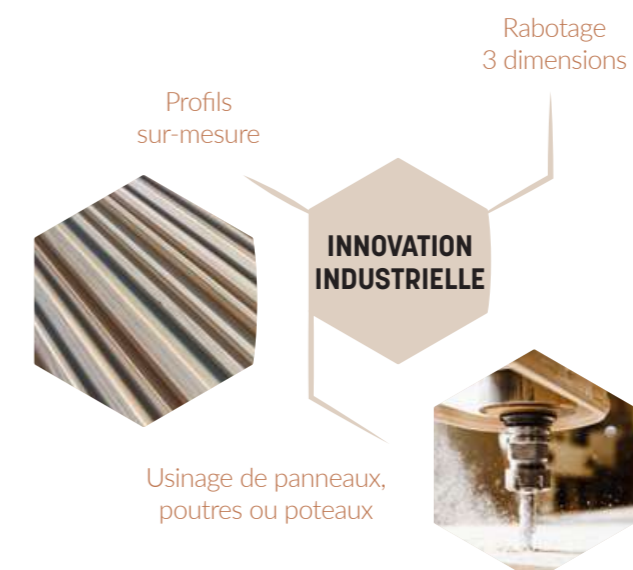

VOS PROJETS NOS SOLUTIONS

SOLUTIONS À VOTRE MESURE

ISB propose des solutions intelligentes. Qu'ont-elles de plus ? De l'expertise et des compétences : sourcing, logistique, puis viennent le conseil, l'aide au choix, le calcul, le pré-dimensionnement afin de trouver le juste compromis, puis le juste prix. Et enfin, adapter à vos besoins.



INNOVATION

Woodafix™
La déco nouvelle génération. Une solution complète avec des panneaux muraux qui se clipsent facilement grâce au kit de pose.

SOLUTION

Guide Solutions Feu
Un ouvrage pour mieux saisir les enjeux de la sécurité incendie et accompagner le choix vers une solution sécurisée et conforme, quel que soit le projet.



Le saviez-vous ?
L'acronyme ISB signifie « **Innovation et Solutions Bois** ».
Tout est dit !

SOLUTIONS BOIS CONSTRUCTION

A travers l'expertise **Sinbpla**, ISB propose la plus large palette de composants disponibles : Bois du Nord et bois français, bois d'ossature, produits de structure, bois de menuiserie, de charpente, de couverture et panneaux. Plus ? Aide au choix, proposition de variantes, pré-dimensionnement puis usinage : les services et l'expertise **Sinbpla** transforment les produits en solutions sur-mesure.

Chaque année, 260 000 m³ de bois et panneaux dédiés aux Solutions Construction sont sourcés par notre service Achat puis stockés sur nos plateformes logistiques.

Une surface de stockage plus de 200 000 m² accueille 100 000 m³ de stock pour les Solutions Construction et 40 000 m³ de stock pour les Solutions Aménagement. Ceci pour permettre de répondre au plus près des besoins chantiers avec un maximum de réactivité.

SOLUTIONS BOIS AMÉNAGEMENT

Spécialiste des produits rabotés, **Silverwood** est le fabricant français des Solutions Bois pour l'aménagement intérieur et extérieur. Bardages, lambris, terrasses composent une offre vaste, où seules des essences durables et de grande qualité sont transformées. Plus que du bois : préservations, finitions, coloris, dimensions, profils types ou sur-mesure, personnalisation, travail des surfaces, kits de pose... autant de possibilités qu'offrent les Solutions Aménagement.

Les produits de traitement et de finition progressent chez ISB, où l'on remplace peu à peu les composants chimiques par des molécules biosourcées. En résultent 3 nouveaux saturateurs et 2 produits de préservation, plus respectueux de l'environnement et de l'utilisateur.

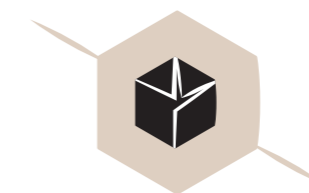

BARDAGES

La qualité Silverwood sur plus de 400 références de bardages extérieurs !

Et plus de 280 nouveautés à découvrir parmi nos gammes de bardages bois avec finition saturateur ou peinture avec les gammes Protect et Extra ou des bardages avec un aspect bois plus naturel avec les gammes Essence et Classic.

 *Rendez-vous p. 16!*



REVÊTEMENTS MURS & SOLS

Le bois au cœur des tendances de décoration intérieure !

En panneaux prêts à poser, parements muraux imprimés, peints ou au naturel, planchers ou parquets authentiques, le bois s'invite dans tous les espaces de la maison et se marie à merveille avec d'autres matériaux.

 *Rendez-vous p. 122!*



BOIS D'AMÉNAGEMENT

Habiller les extérieurs de manière esthétique et naturelle !

Des produits bois rabotés massifs pour aménager et finir vos extérieurs : bois de structure, lames à volet, voliges rabotées, planches de rive...

 *Rendez-vous p. 104!*

TERRASSES & CLÔTURES

L'authenticité et la qualité pour prolonger les espaces de vie à l'extérieur !

Découvrez tous les produits Silverwood pour habiller vos extérieurs en bois : de nombreuses terrasses et clôtures aux styles actuels et au cachet esthétique indéniable.

 *Rendez-vous p. 72!*

SOMMAIRE



BARDAGES

Inspiration	18
Technologie & Innovation	24
Sélection	28
Bardages Protect	32
Bardages Extra	44
Bardages Extra Fire	48
Bardages Essence	52
Bardages Classic	58
En un coup d'œil	68

BOIS
D'AMÉNAGEMENT

Inspiration	106
Sélection	108
Bois de structure et traverses	110
Lames box	112
Planches agricoles	114
Voliges	116
Planches de rive	118
Lames à volet	120

TERRASSES
& CLÔTURES

Inspiration	74
Sélection	80
Terrasses bois résineux	82
Terrasses bois exotiques	94
En un coup d'œil	96
Clôtures	98

Inspiration	124
Technologie & Innovation	130
Sélection	138
Parements Woodafix™	140
Parements Woodalisa®	144
Parements finis	150
Parements naturels	158
Parements Altitude	166
En un coup d'œil	168
Parquets	170
Planchers	172

REVÊTEMENTS
MURS & SOLSCAHIER
TECHNIQUE

Généralités	176
Les bois rabotés	186

 Contacts
rendez-vous p. 212!

BARDAGES



INSPIRATION

La griffe du bois



 Bardages
Protect profils
Pulse & Line
*rendez-vous
p.36 à 41!*

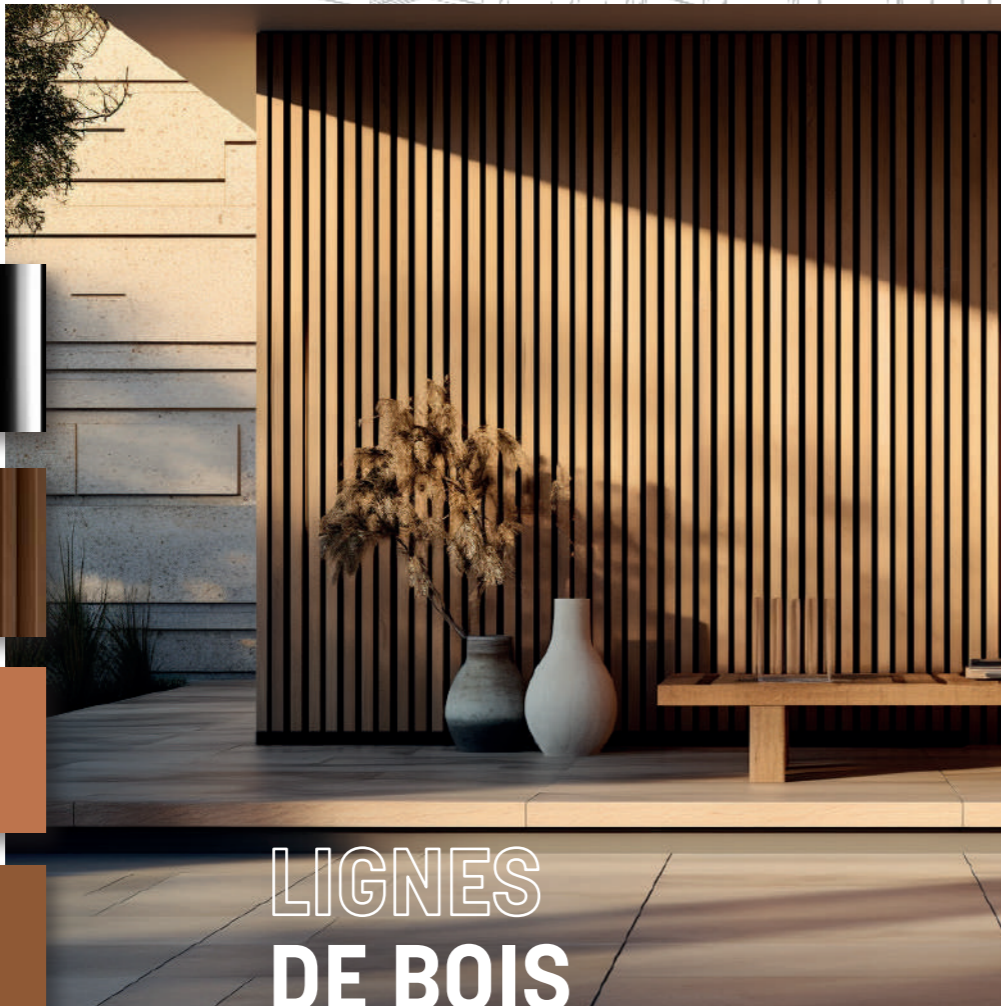

LIGNES
DE BOIS



 Bardage Protect
profil Inter'Line
rendez-vous p. 34!

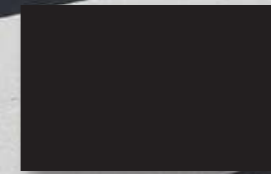
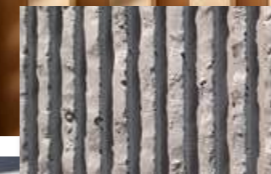
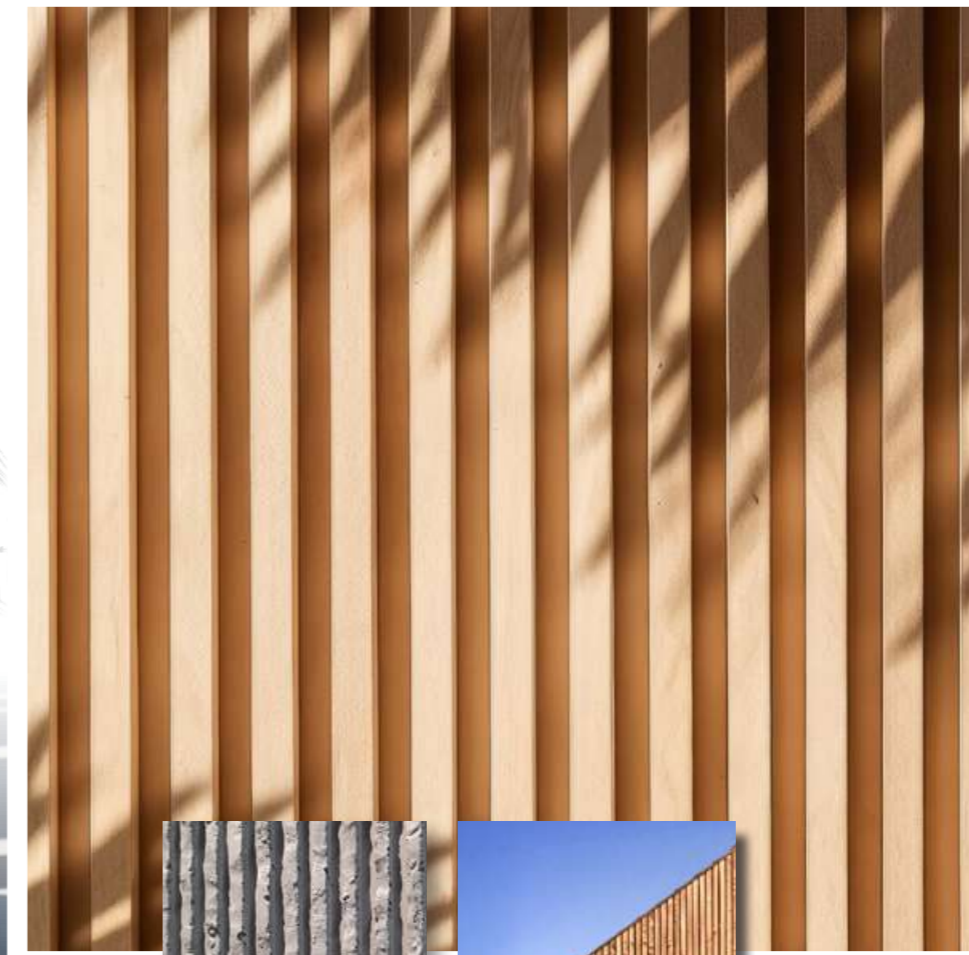

 Bardages Classic
profils Rythmix®
rendez-vous p.64!

INSPIRATION

La griffe du bois



 Bardage
profils Triptyk
*rendez-vous p.36,
p.38, p.40, p.54 et p.64!*



 Bardage profil
Rythmix® Onde
rendez-vous p. 32 et 58!

INSPIRATION

La griffe du bois



 Bardages Protect
Sapin du Nord
Calfat & Safran
rendez-vous p. 36!

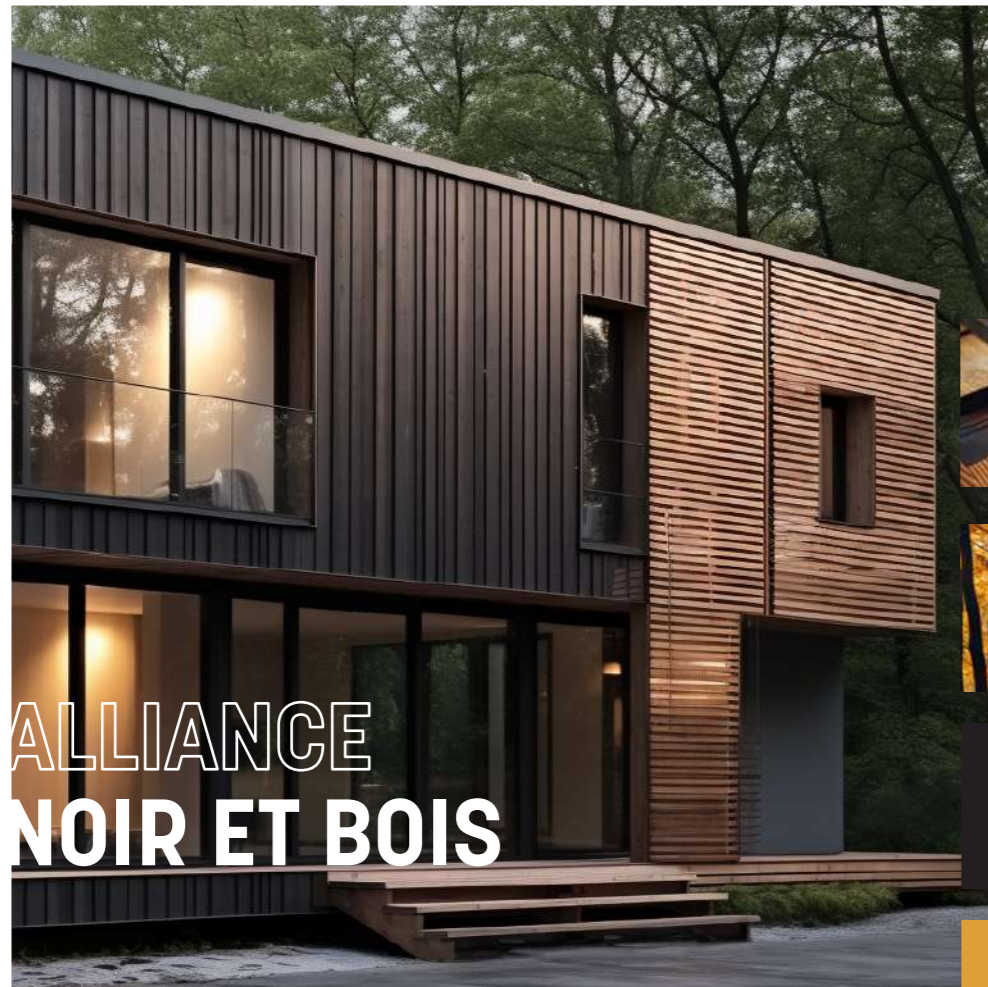

ALLIANCE
NOIR ET BOIS

 Bardage Protect
Rythmix Dune
Graphite et Cacao
rendez-vous p. 32!

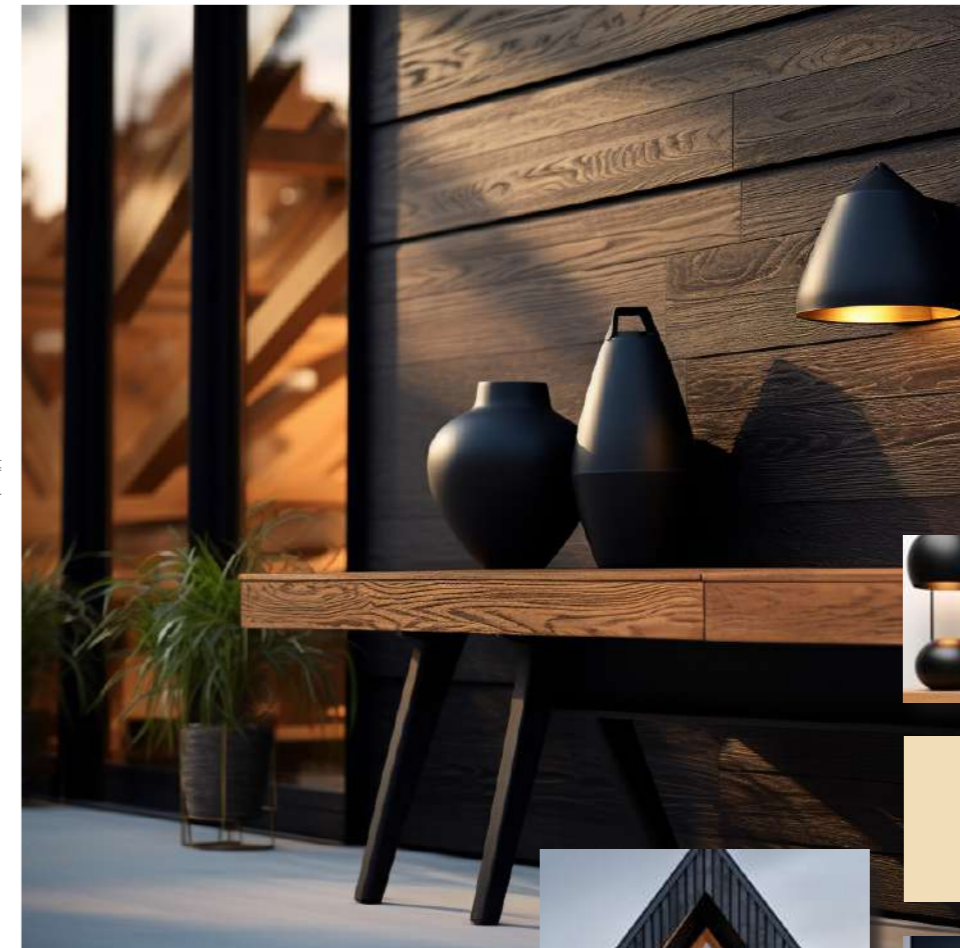
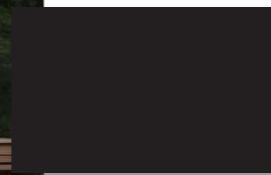

 Bardages Douglas
Graphite &
Dermawood
rendez-vous p. 40!



TECHNOLOGIE & INNOVATION

RELIEF
SIGNEZ VOS PROJETS

Avec la gamme Relief, découvrez le bois travaillé autrement. Silverwood casse les codes et la traditionnelle platitude laisse place à l'audace des volumes avec une offre de bardages innovants.

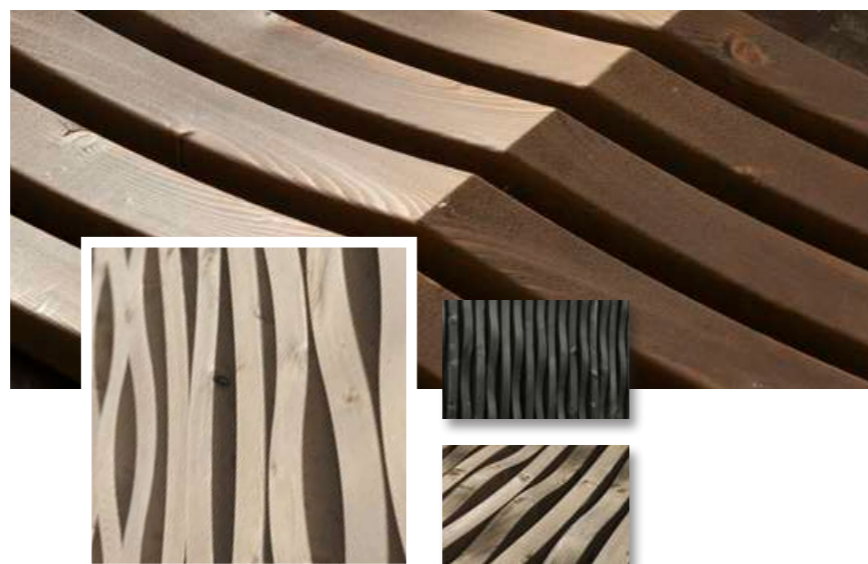

Concept
Rythmix® ONDE
Deux déclinaisons sont présentes dans ce concept : Onde S en courbes de 30 cm et Onde M en courbes de 60 cm. Ces nouveautés peuvent s'associer au Rythmix® Carré. Les possibilités de pose sont infinies... Un vrai terrain de jeux pour donner du style !

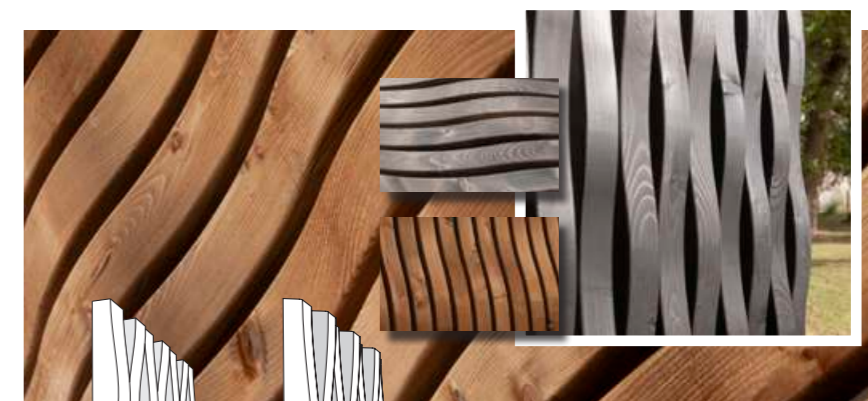

Concept
Rythmix® DUNE
Telles des crêtes façonnées par le vent, les Rythmix® Dune apportent de la puissance à la façade. Alignées, décalées ou encore posées de façon aléatoire, les dunes invitent à jouer avec les styles. Ce concept est mixable avec le Rythmix® Carré et disponible en version S (crêtes de 30 cm) et M (crêtes de 60 cm).

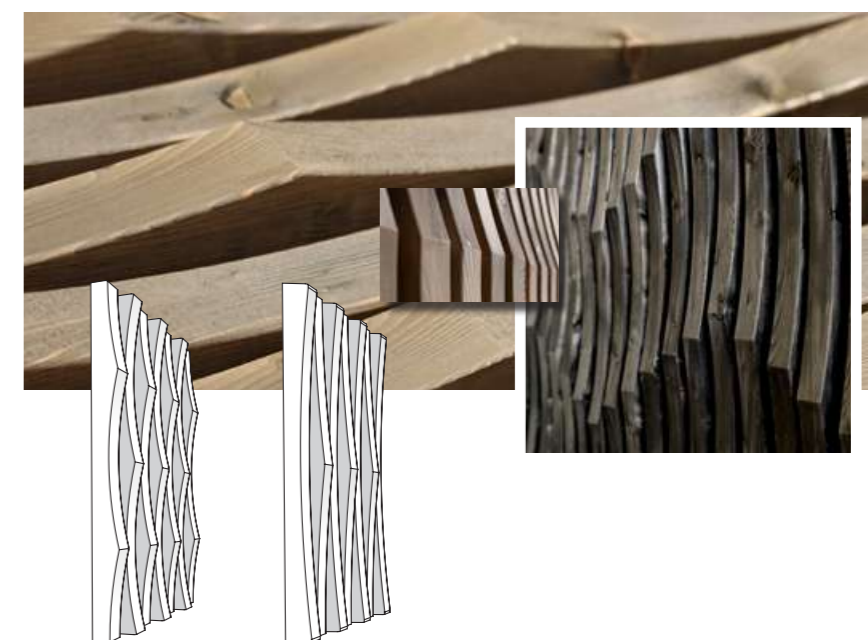

TECHNOLOGIE & INNOVATION



RELIEF
SIGNEZ VOS PROJETS

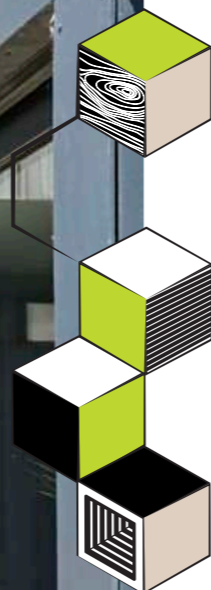

Concept SKULPT
Inspirés du savoir-faire ancestral des travailleurs du bois, les effets de gouges de différentes tailles rythment les lames. Un rendu incomparable grâce aux outils qui se déplacent aléatoirement !

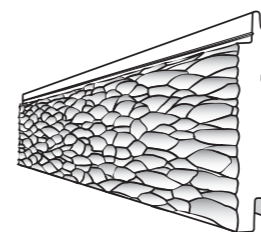

Concept INTER'LINE
De la ligne ou plutôt des lignes de largeurs ou de profondeurs différentes pour une ambiance résolument graphique.

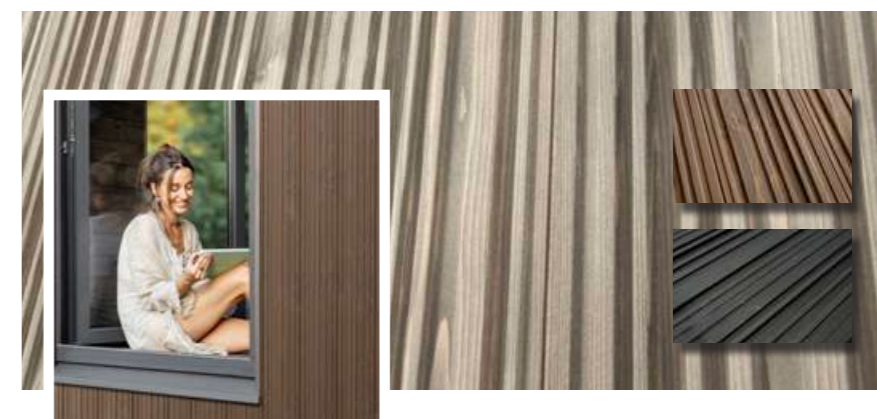
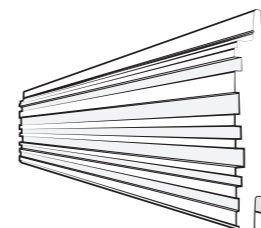

Concept CANYON
Avec des sillons creusés de manière aléatoire afin de rendre chaque lame unique, ce concept raisonne avec la nature. Une ambiance topographique telle des canyons qui se longent mais ne se croisent pas.

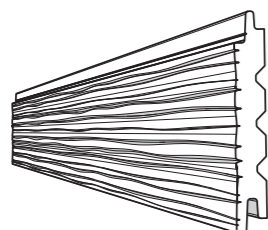

Concept SWELL
Des sillons creusant le bois, une ambiance colonne romaine ou lignes douces, pour laisser place à l'imagination.

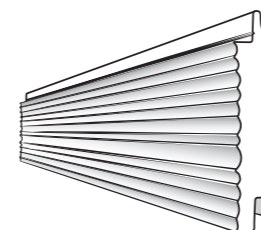

SÉLECTION



ILS TÉMOIGNENT



**MATTHIEU DOUANE
& HÉLÈNE
LE BESCOND**

ORIGINAL ! architectes
Architectes DE
www.original.archi

**ORIGINAL !
architectes**

L'atelier ORIGINAL !
architectes fabrique
votre projet d'architecture
contemporaine.
Ici, pas de plans types,
chaque projet
est un nouveau défi
auquel ils apportent
une proposition sur-mesure
au plus près de vos envies,
de vos goûts, de votre
manière de vivre.

Déclinable à l'envie dans des formes et des aspects variés, le bois est un véritable atout pour la créativité. L'atelier ORIGINAL ! architectes en a ainsi fait une de ses matières de prédilection.

Attachés et sensibles à l'usage du bois sous toutes ses formes, nous utilisons ce matériau noble et polyvalent en ossatures, structures, isolation, parquets, terrasses, mobilier, cloisonnement, claustras, bardages et même toitures...

À la fois contemporain et atemporel, le bois en bardage offre l'opportunité d'un dialogue élégant avec les constructions existantes. C'est aussi une ressource disponible et transformable localement. Produit entièrement naturel et renouvelable, il est ainsi approprié à notre attention permanente au respect de l'environnement.

En façade, le bardage bois nous permet tour à tour de donner de l'épaisseur, créer des rythmes, des vibrations de lumières, des jeux de textures et offrir ainsi une vision dynamique d'un bâtiment tout au long du temps quotidien et des saisons.

Le meilleur de chaque grume de Pin Rouge du Nord est sélectionné par des procédés de pointe. À la clé, des lames de bardage hors aubier qui se passent de traitement, mises en valeur par un nouveau saturateur intégrant des composants biosourcés.
Une réponse esthétique, naturelle et efficace aux enjeux environnementaux.

 *Rendez-vous p.30-31 !*



La réponse en "Bois Français".
Le Douglas, reconnaissable par son veinage de caractère, est protégé par la préservation Originel qui homogénéise la façade en attendant la patine du temps.

 *Rendez-vous p.54-55 !*

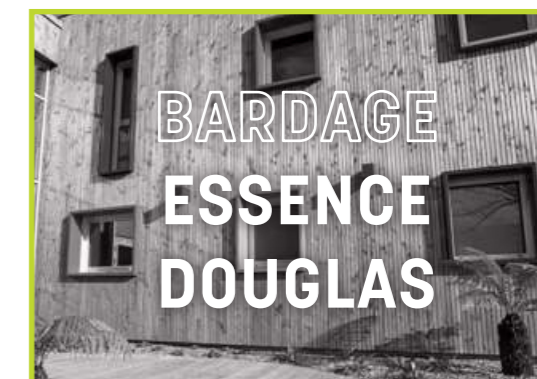

Le bardage imputrescible sans ajout de produits chimiques grâce à la modification thermique.

Produit stable et durable pour un usage extérieur et offrant une esthétique de caractère avec sa couleur brune uniforme.

 *Rendez-vous p.52-53 !*



Les atouts du Bois du Nord pour des bardages abordables et qualitatifs. Protégés des intempéries par la préservation Patine qui anticipe le grisaillement naturel de la façade. De nombreux profils mixables permettent de composer une identité à la mesure du projet.

 *Rendez-vous p.58-65 !*



BARDAGES PROTECT

PIN ROUGE DU NORD HEARTWOOD

CARACTÉRISTIQUES

- Pin Rouge du Nord 99% de duramen
- Saturateur semi-transparent, à partir de composants biosourcés
- Non préservé, naturellement durable Classe 3.2
- Surface rabotée brossée
- Rainage en bout

APPLICATIONS

- Façade
- Pose en fixation cachée

PERFORMANCES

- Réaction au feu : D-s2, d0
- Marquage CE NF EN 14915

SERVICES

- Décolisage
- Accessoires complémentaires pages 68-69
- Conseils de pose détaillés pages 186-203

PROFIL

Line XS 20 x 95 mm

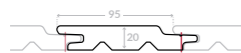

CONFORMITÉS ET GARANTIES

LE +

Le Pin Heartwood hors aubier est naturellement durable et se passe de traitement. Sa finition, avec composants biosourcés, est plus respectueuse de l'environnement.



1. Gris Cérusé / 2. Ébène / 3. Écorce

BARDAGES PROTECT

SAPIN DU NORD

LE +

Bardage aux profils en relief grâce à un usinage 3D innovant. Mis en valeur par un saturateur mat et offrant une multitude de rythmes de pose.

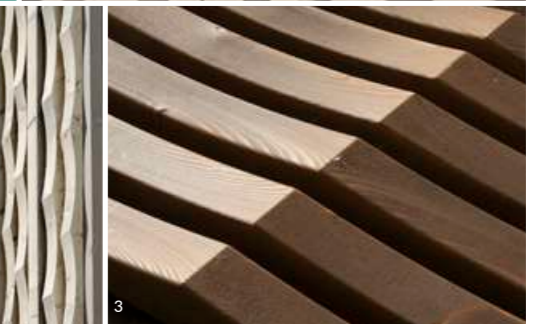
LE CONSEIL DE L'EXPERT

Mixez les profils Rythmix® 3D entre eux ou avec le Rythmix® Carré pour des façades uniques.

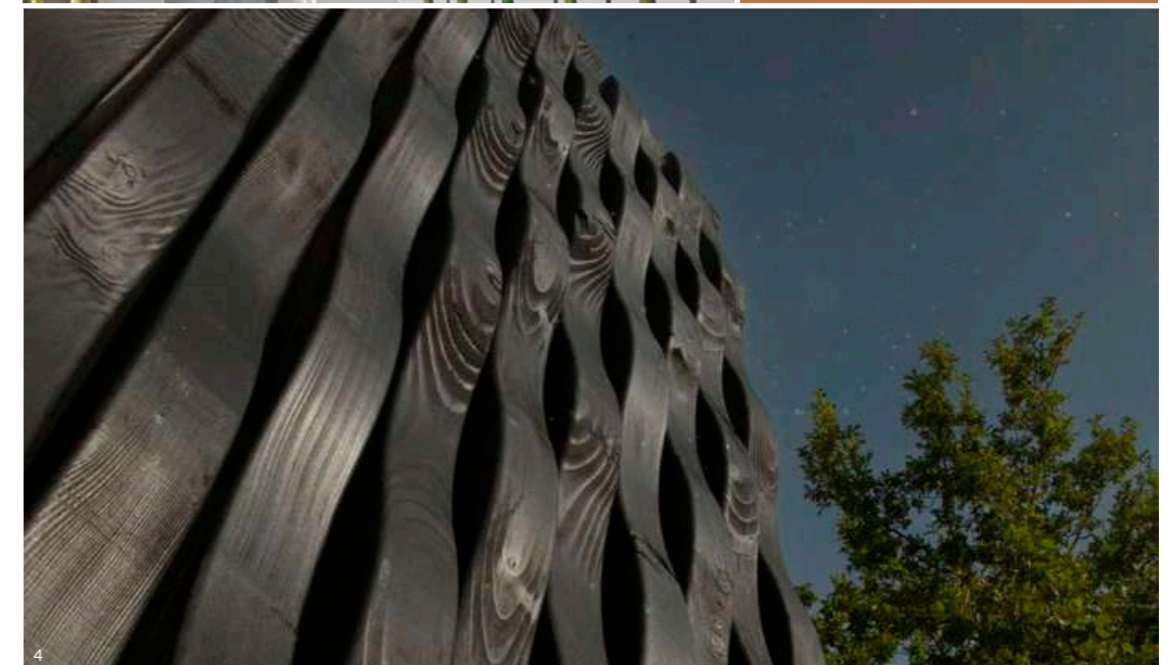

1. Cendre, Rythmix® Onde S et M / 2. Cendre, Rythmix® Dune Set Carré / 3. Cacao, Rythmix® Dune S / 4. Graphite, Rythmix® Onde S

CARACTÉRISTIQUES

Saturateur semi-transparent
 Préservé Classe 3.1 en line flow incolore
 Surface rabotée

APPLICATIONS

Façade
 Pose en fixation apparente

PERFORMANCES

Réaction au feu : F
 Marquage CE NF EN 14915

SERVICES

Décolisage
 Accessoires complémentaires pages 68-69
 Compatibilité des profils : Rythmix®
 Onde+Dune+Carré
 Conseils de pose détaillés pages 186-203

PROFILS

Rythmix® Onde S 40 x 40 mm Rythmix® Onde M 40 x 40 mm Rythmix® Dune S 40 x 40 mm Rythmix® Dune M 40 x 40 mm

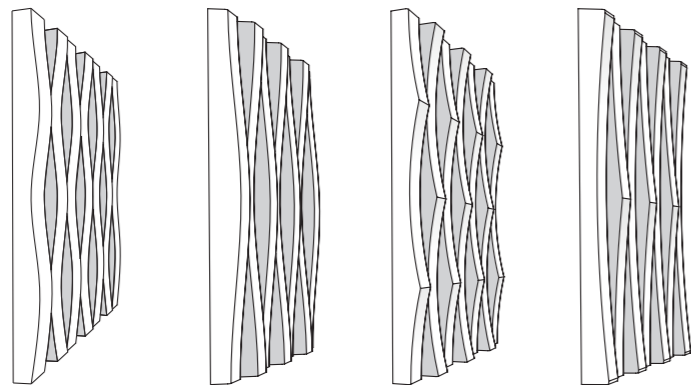

COLLECTION LES INTEMPORELS

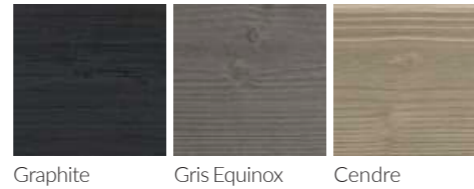

COLLECTION CAPSULE

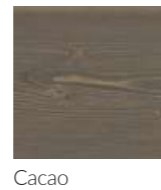

CONFORMITÉS ET GARANTIES



BARDAGES PROTECT

SAPIN DU NORD

 NOUVELLE
 GAMME

LE +

Bardage aux profils en relief grâce à un usinage 3D innovant. Mis en valeur par un saturateur mat et offrant une multitude de rythmes de pose.



LE CONSEIL DE L'EXPERT

Combinez les profils Relief 3D avec le Line ou le Pulse pour une touche d'originalité. Seule la pose verticale est recommandée pour ces 4 profils.



1. Gris Equinox, Swell / 2.Cacao, Inter'Line / 3. Cendre, Canyon

CARACTÉRISTIQUES

Saturateur semi-transparent
 Préservé Classe 3.1 en line flow incolore
 Rainage en bout

APPLICATIONS

Façade
 Pose en fixation cachée

PERFORMANCES

Réaction au feu : D-s2, d0
 Marquage CE NF EN 14915

SERVICES

Décolisage
 Accessoires complémentaires pages 68-69
 Compatibilité des profils : Skulpt+Canyon+
 Inter'Line+Swell+Line+Pulse
 Conseils de pose détaillés pages 186-203

PROFILS

Skulpt 20 x 125 mm

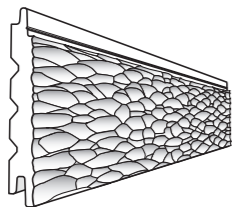

Canyon 20 x 125 mm

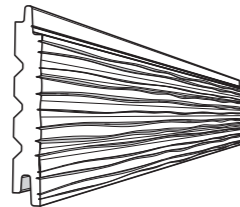

Inter'Line 20 x 125 mm

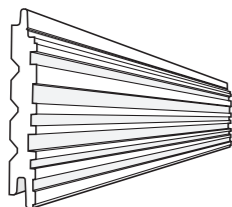

Swell 20 x 125 mm

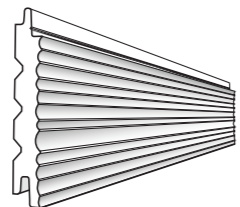

COLLECTION LES INTEMPORELS

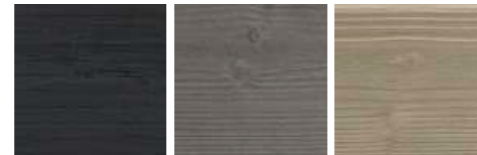

Graphite Gris Equinox Cendre

COLLECTION CAPSULE



Cacao

CONFORMITÉS ET GARANTIES



BARDAGES PROTECT

SAPIN DU NORD

CARACTÉRISTIQUES

- Saturateur semi-transparent
- Préservé Classe 3.1 en line flow incolore
- Surface rabotée brossée
- Rainage en bout (sauf Rythmix® et Triptyk)

APPLICATIONS

- Façade
- Pose en fixation cachée**

PERFORMANCES

- Réaction au feu : D-s2,d0 (sauf Rythmix® et Triptyk : F)
- Marquage CE NF EN 14915

SERVICES

- Décolisage
- Accessoires complémentaires pages 68-69
- Compatibilité des profils : Line+Pulse, Oscillo XL+XXL, Eskis+Tempo
- Conseils de pose détaillés pages 186-203

PROFILS

Line 20 x 125 mm

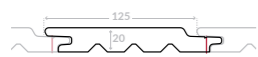

Pulse 20 x 125 mm



Couvre-Joint 27 x 172 mm



Oscillo XXL 26 x 122 mm



Oscillo XL 40 x 95 mm



Eskis 26 x 125 mm



COLLECTION LES INTEMPORELS



Calfat Gris Equinox Fusain Cendre

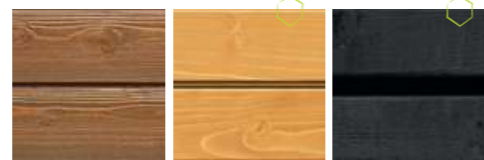

Havane Safran Graphite*

COLLECTION LES CONTEMPORAINS



Gris Lunaire Crépuscule Moka

Tempo 26 x 125 mm



Rythmix® Biseau 21 x 58 mm / 40 x 40 mm



Rythmix® Carré 40 x 40 mm

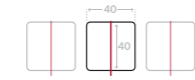

Triptyk 21 x 40 mm / 21 x 90 mm / 21 x 140 mm

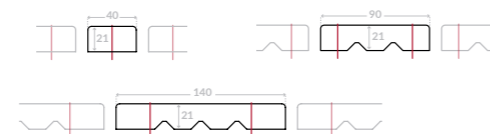

LE +

Une essence résistante, renforcée par un saturateur qui pénètre le bois en profondeur pour une finition garantie 5 ans.



LE CONSEIL DE L'EXPERT

La gamme s'enrichit de nouveaux profils Rythmix® et Triptyk que nous conseillons de poser à la verticale pour un ouvrage plus pérenne.



1. Gris Equinox, Line / 2. Havane, Oscillo XXL / 3. Calfat, Oscillo XL

CONFORMITÉS ET GARANTIES



* Aussi disponible en Triptyk brut de sciage.
**Sauf Couvre-Joint, Rythmix® et Triptyk

BARDAGES PROTECT

SAPIN DU NORD

 NOUVELLE
 COLLECTION

LE +

Une essence résistante, renforcée par un saturateur qui pénètre le bois en profondeur pour une finition garantie 5 ans.

CARACTÉRISTIQUES

- Saturateur semi-transparent
- Préservé Classe 3.1 en line flow incolore
- Surface rabotée brossée
- Rainage en bout (sauf Rythmix® et Triptyk)

APPLICATIONS

- Façade
- Pose en fixation cachée*

PERFORMANCES

- Réaction au feu : D-s2, d0 (sauf Rythmix® et Triptyk : F)
- Marquage CE NF EN 14915

SERVICES

- Décolisage
- Accessoires complémentaires pages 68-69
- Compatibilité des profils : Line+Pulse, Oscillo XL+XXL, Eskis+Tempo
- Conseils de pose détaillés pages 186-203

PROFILS

Line 20 x 125 mm

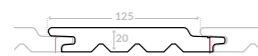

Pulse 20 x 125 mm



Couvre-Joint 27 x 172 mm



Oscillo XXL 26 x 122 mm



Oscillo XL 40 x 95 mm



COLLECTION CAPSULE



Ombre

Cacao

Badiane



Céleste

Alliage

Eskis 26 x 125 mm

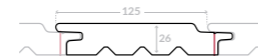

Tempo 26 x 125 mm



Rythmix® Biseau 21 x 58 mm / 40 x 40 mm



Rythmix® Carré 40 x 40 mm

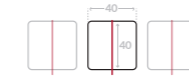

Triptyk 21 x 40 mm / 21 x 90 mm / 21 x 140 mm

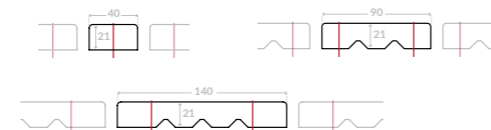

CONFORMITÉS ET GARANTIES



*Sauf Couvre-Joint, Rythmix® et Triptyk

LE CONSEIL DE L'EXPERT

Jouez avec les profils Triptyk : posez les 3 largeurs de façon aléatoire pour créer une façade unique.

BARDAGES PROTECT

DOUGLAS

CARACTÉRISTIQUES

Saturateur semi-transparent
 Préservé Classe 3.1 en line flow incolore
 Surface rabotée brossée
 Rainage en bout (sauf Rythmix® et Triptyk)

APPLICATIONS

Façade
 Pose en fixation cachée**

PERFORMANCES

Réaction au feu : D-s2, d0 (sauf Rythmix® et Triptyk : F)
 Marquage CE NF EN 14915

SERVICES

Décolisage
 Accessoires complémentaires pages 68-69
 Compatibilité des profils : Line+Pulse
 Conseils de pose détaillés pages 186-203

PROFILS

Line 20 x 125 mm



Pulse 20 x 125 mm



Oscillo XXL 26 x 122 mm



Rythmix® Biseau 21 x 58 mm / 40 x 40 mm



Rythmix® Carré 40 x 40 mm



COLLECTION LES INTEMPORELS



Calfat Gris Equinox Fusain



Cendre Havane Dermawood



Graphite*

COLLECTION LES CONTEMPORAINS

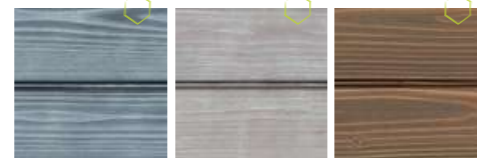

Gris Lunaire Crépuscule Moka

Triptyk 21 x 40 mm / 21 x 90 mm / 21 x 140 mm



LE +

Une essence française,
 transformée en France,
 protégée par un saturateur
 de qualité garanti 5 ans.



LE CONSEIL DE L'EXPERT

Le profil Triptyk finition
 graphite brut de sciage
 offre l'esthétique du bois
 brûlé sans contrainte.

1. Gris Lunaire, Pulse / 2. Graphite, Triptyk 21 x 40 / 140 mm / 3. Dermawood, Rythmix® Carré

CONFORMITÉS ET GARANTIES



* Disponible uniquement en Triptyk brut de sciage
 ** Sauf Rythmix® et Triptyk

BARDAGES EXTRA

SAPIN DU NORD

CARACTÉRISTIQUES

- Peinture acrylique
- Opaque
- Semi-transparente (Sable et Fauve)
- Opaque métallisée (Gris Métal)
- Préservé Classe 3.1 en line flow incolore
- Surface rabotée brossée
- Rainage en bout

APPLICATIONS

- Façade
- Pose en fixation cachée (sauf profil Couvre-Joint)

PERFORMANCES

- Réaction au feu : F
- Marquage CE NF EN 14915

SERVICES

- Décolisage
- Accessoires complémentaires pages 68-69
- Line+Pulse
- Conseils de pose détaillés pages 186-203

PROFILS

Ontario 19 x 122 mm

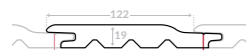

Line 20 x 125 mm

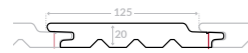

Pulse 20 x 125 mm 



Oscillo XXL 26 x 122 mm



Couvre-Joint 27 x 172 mm 



CONFORMITÉS ET GARANTIES



*Sauf profil Couvre-Joint

LE +

La qualité Bois du Nord avec une peinture longue tenue garantie 10 ans pour un maximum de tranquillité.



LE CONSEIL DE L'EXPERT

Évitez de poser un bardage de couleur sombre sur une façade exposée plein sud. Ces teintes ont tendance à absorber la chaleur et votre bardage bois sera davantage sujet aux variations dimensionnelles.



1. Sable, Ontario / 2. Blanc Perle, Line et Pulse / 3. Noir Onyx, Ontario

BARDAGES EXTRA

SAPIN DU NORD

NOUVELLE
COLLECTION

LE +

La qualité Bois du Nord
avec une peinture
longue tenue garantie 10 ans
pour un maximum de
tranquillité.

CARACTÉRISTIQUES

- Peinture acrylique opaque
- Préservé Classe 3.1 en line flow incolore
- Surface rabotée brossée
- Rainage en bout

APPLICATIONS

- Façade
- Pose en fixation cachée (sauf profil Couvre-Joint)

PERFORMANCES

- Réaction au feu : F
- Marquage CE NF EN 14915

SERVICES

- Décolisage
- Accessoires complémentaires pages 68-69
- Compatibilité des profils : Line+Pulse
- Conseils de pose détaillés pages 186-203

PROFILS

Line 20 x 125 mm

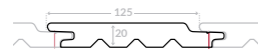

Pulse 20 x 125 mm



Oscillo XXL 26 x 122 mm

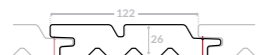

Couvre-Joint 27 x 172 mm



COLLECTION CAPSULE



Bleu Nuit

Terracotta

CONFORMITÉS ET GARANTIES



*Sauf profil Couvre-Joint

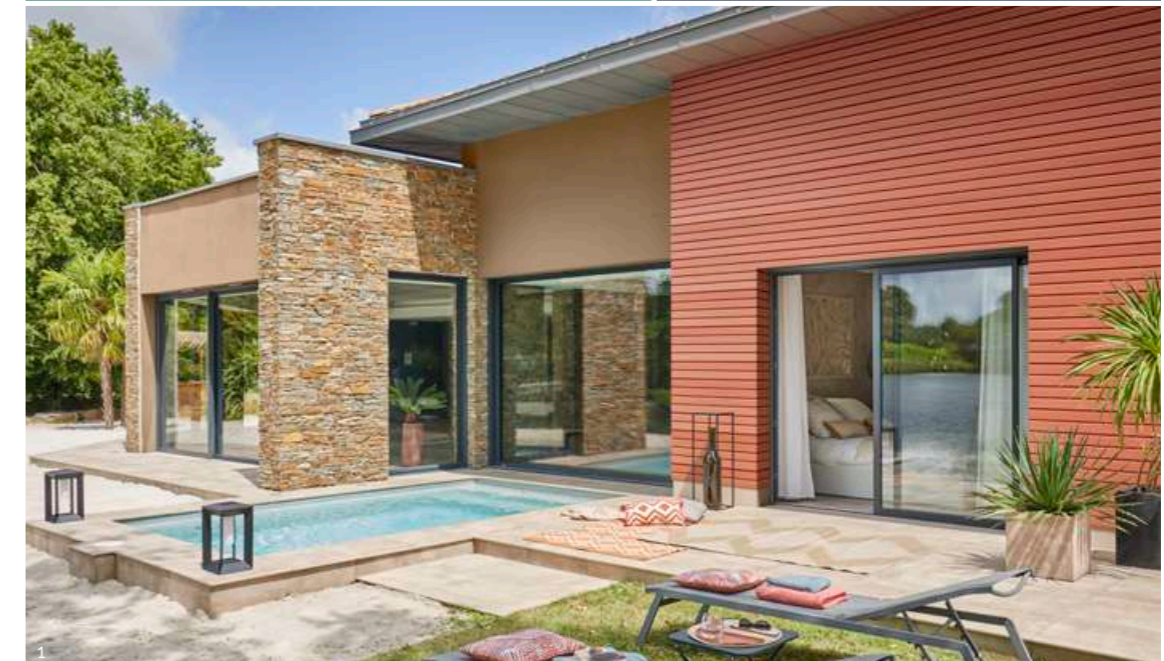

LE CONSEIL DE L'EXPERT

Le nouveau profil Couvre-Joint est destiné à la pose verticale et doit être posé avec 2 pointes en fixation apparente.

1. Terracotta, Oscillo XXL / 2. Bleu Nuit, Couvre-Joint

BARDAGES EXTRA

SAPIN DU NORD

CARACTÉRISTIQUES

Peinture acrylique opaque
Préservé Classe 3.1 en line flow incolore
Surface rabotée brossée
Rainage en bout

APPLICATIONS

Façade
Pose en fixation cachée (sauf profil Couvre-Joint)

PERFORMANCES

Réaction au feu : F
Marquage CE NF EN 14915

SERVICES

À partir de 50 m², nous développons spécialement la couleur RAL de votre choix

Compatibilité des profils : Line+Pulse
Conseils de pose détaillés pages 186-203

PROFILS

Line 20 x 125 mm

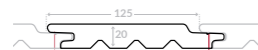

Pulse 20 x 125 mm



Oscillo XXL 26 x 122 mm



Couvre-Joint 27 x 172 mm



CONFORMITÉS ET GARANTIES



COLLECTION LES PERSONNALISÉS

LE +

Créez votre couleur sur ce bardage en Bois du Nord avec une peinture longue tenue personnalisée.



LE CONSEIL DE L'EXPERT

Vous sélectionnez votre teinte dans le nuancier RAL, ou nous contretypons votre couleur et fabriquons la peinture pour votre projet.

1. RAL 3020 et 5007 / 2. RAL 7036 / 3. RAL 3031, 1018, 0549, 1028

BARDAGES EXTRA FIRE

SAPIN DU NORD

CARACTÉRISTIQUES

Peinture intumescente acrylique opaque
 Préservé Classe 3.1 en line flow incolore
 Surface rabotée brossée
 Rainage en bout

APPLICATIONS

Façade
 Pose en fixation cachée

PERFORMANCES

Réaction au feu : C-s2, d0 validée par des essais en laboratoire y compris après vieillissement naturel accéléré
 Rapport de classement : 17 - RC - 07
 Certificat de durabilité : CD - 18 - 001
 Marquage CE NF EN 14915

SERVICES

Votre commande à partir de 200 m²
 Conseils de pose détaillés pages 186-203

PROFIL

Line 20 x 125 mm

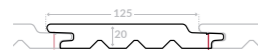

CONFORMITÉS ET GARANTIES

LE +

La solution bardage pour la sécurité incendie des E.R.P. jusqu'à 28 m avec une peinture intumescente Euroclasse C-s2,d0.



LE CONSEIL DE L'EXPERT

Pour toute information sur la réglementation incendie et nos solutions de bardages, consultez notre Guide Solutions Feu pour l'aide au choix.

Blanc Perle

BARDAGES ESSENCE

PIN ROUGE DU NORD HEARTWOOD

CARACTÉRISTIQUES

- Pin Rouge du Nord 99% de duramen
- Non préservé, naturellement durable Classe 3.2
- Surface rabotée
- Rainage en bout

APPLICATIONS

- Façade
- Pose en fixation apparente

PERFORMANCES

- Réaction au feu : D-s2, d0
- Marquage CE NF EN 14915

SERVICES

- Décolisage
- Accessoires complémentaires pages 68-69
- Conseils de pose détaillés pages 186-203

PROFIL

Line XS 20 x 95 mm

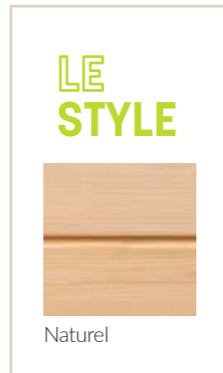
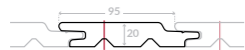

LE +

Le meilleur du Pin du Nord a été prélevé pour fabriquer ce produit exempt de traitement et de finition. Son vieillissement est maîtrisé, homogène et esthétique.



LE CONSEIL DE L'EXPERT

Ce bardage bois au naturel acquiert au fil du temps une patine gris argenté. Si vous souhaitez anticiper cette évolution, optez pour un saturateur gris.

1 et 2. Bardage juste posé / 3 et 4. Bardage 1 an après la pose

CONFORMITÉS ET GARANTIES



BARDAGES ESSENCE

PIN ROUGE DU NORD THERMOWOOD

CARACTÉRISTIQUES

- Modifié thermiquement à très haute température (212°)
- Classe 3.1
- Surface striée fine : Élégie Biaise
- Surface rabotée brossée : Profil S
- Rainage en bout

APPLICATIONS

- Façade
- Pose en fixation apparente

PERFORMANCES

- Réaction au feu : D-s2, d0
- Marquage CE NF EN 14915

SERVICES

- Décolisage
- Accessoires complémentaires pages 68-69
- Conseils de pose détaillés pages 186-203

PROFILS

Profil S 19 x 125 mm

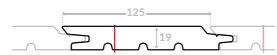

Elégie biaise 21 x 132 mm

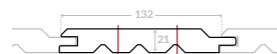

CONFORMITÉS ET GARANTIES



LES STYLES



Strié

Brossé

LE +

Un procédé qui renforce le bois, sans aucun produit chimique, pour le rendre particulièrement durable et adapté à un usage extérieur.



1, 2 et 3. Strié, Élégie biaise

BARDAGES ESSENCE

DOUGLAS

CARACTÉRISTIQUES

Non préservé, naturellement durable Classe 3.2 (hors aubier)

Préservé Classe 3.2 en autoclave vert ou marron

Préservé Classe 3.1 en line flow originel ou patine, à partir de composants biosourcés

Surface rabotée pour le non préservé, le vert et le marron

Surface rabotée brossée pour l'originel et le patine

Rainage en bout (sauf Rythmix®)

APPLICATIONS

Façade

Pose en fixation apparente

PERFORMANCES

Réaction au feu : D-s2, d0 (sauf Rythmix® : F)

Marquage CE NF EN 14915

SERVICES

Décolisage

Accessoires complémentaires pages 68-69

Compatibilité des profils : Line+Pulse, Faux Claire-Voie XL+XXL

Conseils de pose détaillés pages 186-203

PROFILS

Line 20 x 125 mm

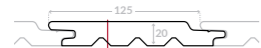

Pulse 20 x 125 mm



Forez 21 x 132 mm



LES STYLES



Non préservé Préservé Vert Préservé Marron

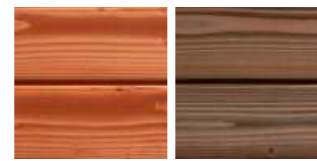

Préservé Originel Préservé Patine

Faux Claire-Voie XXL 26 x 130 mm

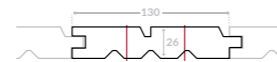

Faux Claire-Voie XL 40 x 105 mm

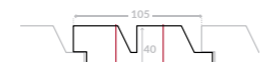

Rythmix® Biseau 21 x 58 mm / 40 x 40 mm



Rythmix® Carré 40 x 40 mm

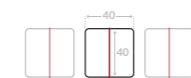

Triptyk 21 x 40 mm / 21 x 90 mm / 21 x 140 mm

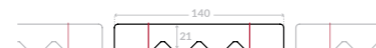

CONFORMITÉS ET GARANTIES



*Sauf préservation patine et originel

LE +

Ce bardage en bois français, raboté ou brossé, se passe de finition. Il est protégé par des préservations aux teintes exclusives, à partir de composants biosourcés.



LE CONSEIL DE L'EXPERT

La préservation Originel est recommandée pour protéger votre bardage et augmenter la durabilité de son aspect. La préservation Patine est, quant à elle, conseillée pour anticiper le grisaillement.



1. Préservation Patine, Pulse / 2. Préservation marron, Faux Claire-Voie XL / 3. Non préservé, Forez / 4. Préservation Originel, Forez

BARDAGES ESSENCE

RED CEDAR

CARACTÉRISTIQUES

- Non préservé, naturellement durable Classe 3.2
- Surface :
 - Rabotée : Saint Louis (ou rabotée aboutée) et Victoria
 - Brute de sciage : Bevel et Channel Sidding
- Rainage en bout (sauf Bevel et Channel Sidding)

APPLICATIONS

- Façade
- Pose en fixation apparente

PERFORMANCES

- Réaction au feu : E
- Marquage CE NF EN 14915

SERVICES

- Décolisage
- Accessoires complémentaires pages 68-69
- Conseils de pose détaillés pages 186-203

PROFILS

Saint Louis 18 x 137 mm

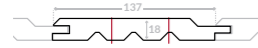

Victoria 19 x 122 mm



Bevel Siding 19 x 170 mm



Channel Siding 19 x 170 mm



CONFORMITÉS ET GARANTIES



LES STYLES



Raboté

Raboté abouté

Brut de sciage

LE +

Le bardage durable par excellence, qui résiste à tout type de climat. Son vieillissement est particulièrement esthétique.



LE CONSEIL DE L'EXPERT

Pour conserver la teinte naturelle d'un bardage Red Cedar, nous conseillons d'attendre 1 an après la pose pour appliquer, sur bois sec, un saturateur incolore pour nourrir et protéger plus efficacement le bois.



1. Raboté abouté, Saint-Louis / 2. Raboté, profil sur-mesure / 3. Brut de sciage, Channel Sidding / 4. Raboté, Saint-Louis

BARDAGES CLASSIC

SAPIN DU NORD

LE +

La qualité remarquable du Bois du Nord combinée à des profils en relief innovants et une multitude de rythmes de pose.



CARACTÉRISTIQUES

Préservé Classe 3.1 en autoclave vert et marron
 Préservé Classe 3.1 en line flow patine, à partir de composants biosourcés
 Surface rabotée

APPLICATIONS

Façade
 Pose en fixation apparente

PERFORMANCES

Réaction au feu : F
 Marquage CE NF EN 14915

SERVICES

Décolisage
 Accessoires complémentaires pages 68-69
 Compatibilité des profils : Rythmix® Onde+Dune+Carré
 Conseils de pose détaillés pages 186-203

PROFILS

Rythmix® Onde S 40 x 40 mm Rythmix® Onde M 40 x 40 mm Rythmix® Dune S 40 x 40 mm Rythmix® Dune M 40 x 40 mm

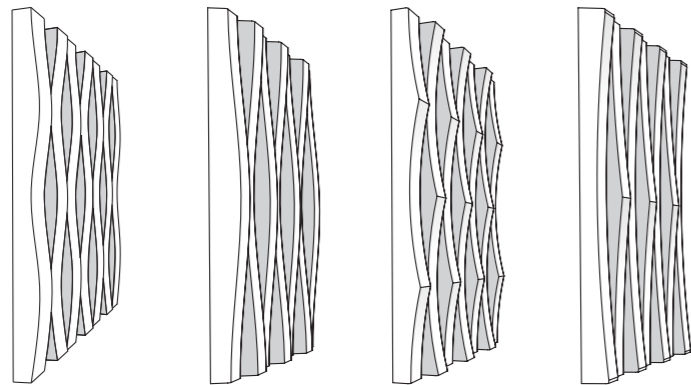

LES STYLES



Préservé vert Préservé marron Préservé patine



LE CONSEIL DE L'EXPERT

Mixez les profils Rythmix® 3D entre eux ou avec le Rythmix® Carré pour des façades uniques.

1. Préservation patine, Rythmix® Dune S / 2. Préservation marron, Rythmix® Onde S / 3. Préservation patine, Rythmix® Onde S / 4. Préservation marron, Rythmix® Onde S

CONFORMITÉS ET GARANTIES



*Sauf préservation patine

BARDAGES CLASSIC

SAPIN DU NORD

NOUVELLE
GAMME

LE +

La qualité remarquable du Bois du Nord combinée à des profils en relief innovants et une multitude de rythmes de pose.



CARACTÉRISTIQUES

Préservé Classe 3.1 en autoclave vert et marron
Préservé Classe 3.1 en line flow patine, à partir de composants biosourcés
Rainage en bout

APPLICATIONS

Façade
Pose en fixation apparente

PERFORMANCES

Réaction au feu : D-s2, d0
Marquage CE NF EN 14915

SERVICES

Décolisage
Accessoires complémentaires pages 68-69
Compatibilité des profils : Skulpt+Canyon+ Inter'Line+Swell+Line+Pulse
Conseils de pose détaillés pages 186-203

PROFILS

Skulpt 20 x 125 mm

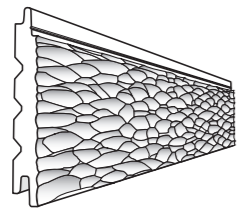

Canyon 20 x 125 mm

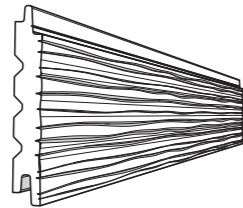

Inter'Line 20 x 125 mm

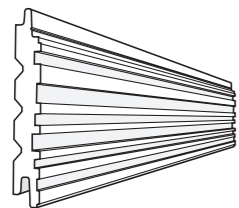

Swell 20 x 125 mm

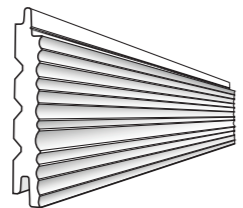

LES STYLES



Préservé vert Préservé marron Préservé patine



LE CONSEIL DE L'EXPERT

Combinez les profils en relief avec le Line ou le Pulse pour une touche d'originalité. Seule la pose verticale est recommandée pour ces 4 profils.

1. Préservation Patine, Skulpt / 2. Préservation marron, Skulpt / 3. Préservation Patine, Inter'Line et Line / 4. Préservation Patine, Inter'Line

CONFORMITÉS ET GARANTIES



BARDAGES CLASSIC

SAPIN DU NORD

CARACTÉRISTIQUES

- Préservé Classe 3.1 en autoclave vert et marron
- Préservé Classe 3.1 en line flow patine, à partir de composants biosourcés
- Surface rabotée (vert et marron)
- Surface rabotée brossée (patine)
- Rainage en bout

APPLICATIONS

- Façade
- Pose en fixation apparente

PERFORMANCES

- Réaction au feu : D-s2, d0
- Marquage CE NF EN 14915

SERVICES

- Décolisage (Couvre-Joint)
- Accessoires complémentaires pages 68-69
- Conseils de pose détaillés pages 186-203

PROFILS

Moutiers 18 x 132 mm

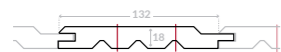

Montana 20 x 132 mm

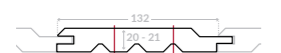

Couvre-Joint 27 x 172 mm



CONFORMITÉS ET GARANTIES



*Sauf préservation patine

LE +

Le bardage préservé classé 3.1 le plus abordable, avec les qualités remarquables du Bois du Nord.



LE CONSEIL DE L'EXPERT

La préservation Patine offre le parfait équilibre entre la protection contre les intempéries et l'anticipation du grisaillement naturel.

1. Préservation verte, Moutiers / 2. Préservation Patine, Couvre-Joint / 3. Préservation verte, Moutiers / 4. Préservation marron, Montana

BARDAGES CLASSIC

SAPIN DU NORD

CARACTÉRISTIQUES

- Préservé Classe 3.1 en autoclave vert et marron
- Préservé Classe 3.1 en line flow patine, à partir de composants biosourcés
- Surface rabotée (vert et marron)
- Surface rabotée brossée (patine)
- Rainage en bout (sauf Rythmix® et Triptyk)

APPLICATIONS

- Façade
- Pose en fixation apparente

PERFORMANCES

- Réaction au feu : D-s2, d0 (sauf Rythmix® et Triptyk : F)
- Marquage CE NF EN 14915

SERVICES

- Décolisage (Faux Claire-Voie, Rythmix®, Triptyk)
- Accessoires complémentaires pages 68-69
- Compatibilité des profils : Line+Pulse, Faux Claire-Voie XL+XXL, Eskis+Tempo
- Conseils de pose détaillés pages 186-203

PROFILS

Line 20 x 125 mm

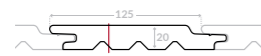

Pulse 20 x 125 mm



Eskis 26 x 125 mm

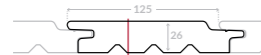

Tempo 26 x 125 mm



LES STYLES



Préservé vert Préservé marron Préservé patine

Faux Claire-Voie XXL 26 x 130 mm



Faux Claire-Voie XL 40 x 105 mm

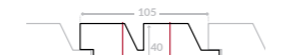

Rythmix® Biseau 21 x 58 mm / 40 x 40 mm



Rythmix® Carré 40 x 40 mm

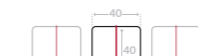

Triptyk 21 x 40 mm / 21 x 90 mm / 21 x 140 mm



CONFORMITÉS ET GARANTIES



*Sauf préservation patine

LE +

Le bardage préservé classé 3.1 le plus abordable, avec les qualités remarquables du Bois du Nord.



1. Préservation Patine, Rythmix® Biseau / 2. Préservation Patine, Triptyk / 3. Préservation marron, Faux Claire-Voie XXL

LE CONSEIL DE L'EXPERT

Mixez les largeurs et/ou épaisseurs : Line et Pulse ou encore les Triptyk avec le Rythmix® Carré pour donner un aspect 3D !

BARDAGES CLASSIC

PIN ROUGE DU NORD

CARACTÉRISTIQUES

- Préservé Classe 4 en autoclave vert et marron
- Préservé Classe 3.1 en line flow patine, à partir de composants biosourcés
- Surface rabotée
- Rainage en bout

APPLICATIONS

- Façade
- Pose en fixation apparente

PERFORMANCES

- Réaction au feu : D-s2, d0
- Marquage CE NF EN 14915

SERVICES

- Accessoires complémentaires pages 68-69
- Conseils de pose détaillés pages 186-203

PROFILS

Line 20 x 125 mm

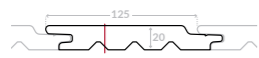

Belle-lle 21 x 132 mm



LES STYLES



Préservé vert Préservé marron Préservé patine

LE +

Un très bon rapport qualité-prix, exceptionnellement durable préservé Classe 4.



LE CONSEIL DE L'EXPERT

Pour les zones géographiques aux conditions climatiques extrêmes, le bardage en Pin Rouge du Nord préservé Classe 4 est la solution ad hoc.

1, 2 et 3. Préservation marron

CONFORMITÉS ET GARANTIES



*Sauf préservation patine

ACCESSOIRES DE POSES

EN BOIS

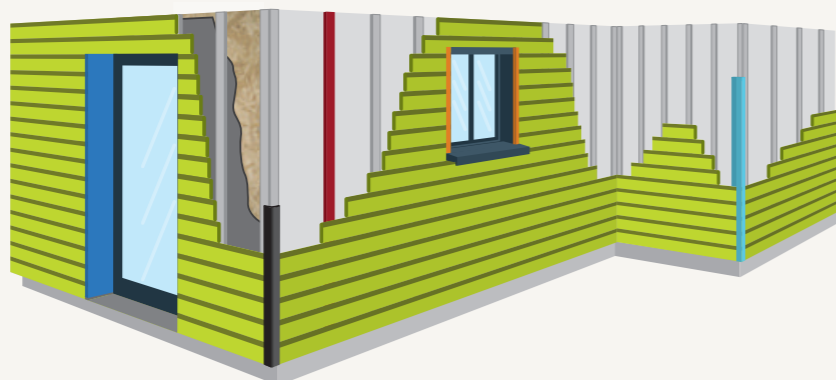

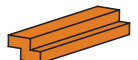
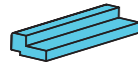
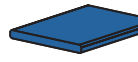
	PROTECT EXTRA Préservé Classe 3.1. Fini en usine	ESSENCE	CLASSIC
CORNIÈRE D'ANGLE 	Sapin du Nord Tous coloris Protect, Extra 55 x 55 mm, recouvrement 43 x 43 mm Douglas - coloris Protect 45 x 45 mm, recouvrement 31 x 31 mm Mélèze - coloris Protect 45 x 45 mm, recouvrement 31 x 31 mm	Red Cedar - Non préservé 45 x 45 mm, recouvrement 31 x 31 mm Douglas - Non préservé ou préservé originel, patine 45 x 45 mm, recouvrement 31 x 31 mm Mélèze - Non préservé 45 x 45 mm, recouvrement 31 x 31 mm Pin Rouge du Nord - Thermochauffé 43 x 43 mm	Sapin du Nord Préservé vert, marron, patine - 55 x 55 mm recouvrement 43 x 43 mm
PROFIL ENCADREMENT OUVERTURE 		Red Cedar, Douglas, Mélèze Non préservé 44 x 72 mm	Sapin du Nord Préservé vert, marron 44 x 72 mm
PROFIL D'ANGLE SORTANT 		Red Cedar, Douglas, Mélèze Non préservé 44 x 92 mm	Sapin du Nord Préservé vert, marron 44 x 92 mm 52 x 92 mm
PLANCHE POUR HABILLAGE 	Sapin du Nord Coloris Extra 21 x 220 mm	Red Cedar Non préservé 20 x 195 mm	Sapin du Nord Préservé vert, marron 21 x 220 mm

EN ALUMINIUM

CORNIÈRE D'ANGLE SORTANT

60 x 60 mm
recouvrement 60 x 60 mm
3 coloris ci-contre



CORNIÈRE D'ANGLE RENTRANT

55 x 55 mm
recouvrement 55 x 55 mm
3 coloris ci-contre



FIXATIONS

Blanc
Anthracite
Alu brossé

GRILLE ANTI-RONGEUR

pour cornières aluminium, obligatoires, 4 par cornière

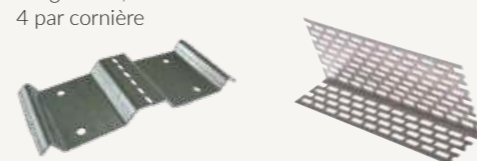

POTS DE RETOUCHE ET RETRAITEMENT DES COUPES

Pot de retraitement des coupes - 0,45L ou 2L

Axil Gel Cut vert, marron, originel ou patine



Nouvelle version à base de composants biosourcés : limite la reprise d'humidité, plus concentré pour une consommation plus faible au m²

Pot de finition pour retouche - 1 KG

- Pour la gamme EXTRA FIRE, appliquez une 1^{ère} couche intumescente EXTRA FIRE, puis 2 couches de peinture EXTRA.

- Pour les coloris Sable et Fauve, 2 pots de peinture distincts sont disponibles pour toutes les retouches visibles : un pour la 1^{ère} couche et un pour la couche de finition.

- Pour les coloris Moka, Crépuscule et Gris Lunaire, 2 pots de saturateurs distincts sont disponibles pour toutes les retouches visibles : un pour la 1^{ère} couche et un pour la couche de finition.

- Pour les autres gammes et coloris, le même pot sert pour la 1^{ère} et la 2^{ème} couche de retouches visibles.



Conformément au NF DTU 41.2, toutes les coupes de bardage (encadrement d'ouverture ou angles) doivent être systématiquement retraitées. De plus, toutes les coupes des produits finis doivent être repeintes. L'absence de ces procédés exclut toute garantie. Pour en savoir plus sur l'entretien, rendez-vous pages 200-203.

TASSEAUX CALBRÉS POUR OSSATURE SECONDAIRE

CARACTÉRISTIQUES

SAPIN DU NORD

Préservé Classe 2 jaune par aspersion ou trempage, à partir de composants biosourcés
Préservé Classe 3.1 en autoclave vert ou marron ou Saturé Graphite

PIN ROUGE DU NORD

Préservé Classe 2 jaune par aspersion ou trempage, à partir de composants biosourcés
Préservé Classe 3.1 en autoclave vert

LES STYLES



	SAPIN DU NORD				PIN ROUGE DU NORD	
	Jaune	Vert	Marron	Charbon	Jaune	Vert
22 x 45 mm	✓	✓	✓	✓	✓	✓
27 x 45 mm	✓	✓	✓	✓	✓	✓
27 x 65 mm	✓	✓				
45 x 45 mm	✓	✓				



ENTRAXE TASSEAUX	QUANTITÉ APPROXIMATIVE DE TASSEAUX PAR M ² *	NOMBRE APPROXIMATIF DE POINTES PAR M ²	
		FIXATION BARDAGE 1 POINTE	FIXATION BARDAGE 2 POINTES
40 cm	2,60 ml	21	40
65 cm	1,60 ml	13	25

*Configuration de référence : simple réseau de tasseaux pour une pose horizontale du bardage.

BARDAGES PROTECT ET EXTRA

		ONTARIO 19 x 122 mm	LINE XS 20 x 95 mm	LINE 20 x 125 mm	INTER'LINE 20 x 125 mm	SWELL 20 x 125 mm	SKULPT 20 x 125 mm	CANYON 20 x 125 mm	PULSE 20 x 125 mm	OSCILLO XXL 26 x 122 mm	OSCILLO XL 40 x 95 mm	TEMPO 26 x 125 mm	ESKIS 26 x 125 mm	COUVRE-JOINT 27 x 172 mm	RYTHMIX® BISEAU 21 x 58 mm	RYTHMIX® BISEAU 40 x 40 mm	RYTHMIX® CARRÉ 40 x 40 mm	RYTHMIX® ONDE Set M 40 x 40 mm	RYTHMIX® DUNE Set M 40 x 40 mm	TRIPTYK 21 x 40 mm	TRIPTYK 21 x 90 mm	TRIPTYK 21 x 140 mm	TRIPTYK 21 x 40 mm BRUT DE SCIAGE	TRIPTYK 21 x 90 mm BRUT DE SCIAGE	TRIPTYK 21 x 140 mm BRUT DE SCIAGE	
PROTECT BIOSOURCÉ	Ébène	✓																								
	Écorce	✓																								
	Gris Cérusé	✓																								
PROTECT SAPIN	Calfat		✓						✓	✓	✓	✓	✓	✓	✓	✓	✓			✓	✓	✓	✓	✓	✓	
	Gris Equinox		✓	✓	✓	✓	✓	✓	✓	✓	✓	✓	✓	✓	✓	✓	✓	✓	✓	✓	✓	✓	✓	✓	✓	✓
	Fusain		✓						✓	✓	✓	✓	✓	✓	✓	✓	✓	✓			✓	✓	✓	✓	✓	✓
	Cendre		✓	✓	✓	✓			✓	✓	✓	✓	✓	✓	✓	✓	✓	✓	✓		✓	✓	✓	✓	✓	✓
	Havane		✓						✓	✓	✓	✓	✓	✓	✓	✓	✓	✓			✓	✓	✓	✓	✓	✓
	Safran		✓						✓	✓	✓	✓	✓	✓	✓	✓	✓	✓			✓	✓	✓	✓	✓	✓
	Graphite		✓	✓	✓	✓	✓	✓	✓	✓	✓	✓	✓	✓	✓	✓	✓	✓	✓	✓	✓	✓	✓	✓	✓	✓
	Moka		✓						✓	✓	✓	✓	✓	✓	✓	✓	✓	✓			✓	✓	✓	✓	✓	✓
	Gris Lunaire		✓						✓	✓	✓	✓	✓	✓	✓	✓	✓	✓			✓	✓	✓	✓	✓	✓
	Crépuscule		✓						✓	✓	✓	✓	✓	✓	✓	✓	✓	✓			✓	✓	✓	✓	✓	✓
	Ombre		✓						✓	✓	✓	✓	✓	✓	✓	✓	✓	✓			✓	✓	✓	✓	✓	✓
	Cacao		✓	✓	✓	✓	✓	✓	✓	✓	✓	✓	✓	✓	✓	✓	✓	✓	✓	✓	✓	✓	✓	✓	✓	✓
	Badiane		✓						✓	✓	✓	✓	✓	✓	✓	✓	✓	✓			✓	✓	✓	✓	✓	✓
	Céleste		✓						✓	✓	✓	✓	✓	✓	✓	✓	✓	✓			✓	✓	✓	✓	✓	✓
	Alliage		✓						✓	✓	✓	✓	✓	✓	✓	✓	✓	✓			✓	✓	✓	✓	✓	✓
	PROTECT DOUGLAS	Calfat		✓						✓	✓					✓	✓	✓			✓	✓	✓			
		Gris Equinox		✓						✓	✓					✓	✓	✓			✓	✓	✓			
Fusain			✓						✓	✓					✓	✓	✓			✓	✓	✓				
Cendre			✓						✓	✓					✓	✓	✓			✓	✓	✓				
Havane			✓						✓	✓					✓	✓	✓			✓	✓	✓				
Dermawood			✓						✓	✓					✓	✓	✓			✓	✓	✓				
Graphite															✓	✓	✓			✓	✓	✓	✓	✓	✓	
Moka			✓						✓	✓					✓	✓	✓			✓	✓	✓	✓	✓	✓	
EXTRA	Gris Lunaire		✓						✓	✓					✓	✓	✓			✓	✓	✓				
	Crépuscule		✓						✓	✓					✓	✓	✓			✓	✓	✓				
	Blanc	✓	✓						✓	✓				✓												
	Blanc Perle	✓	✓						✓	✓				✓												
	Gris Lumière	✓	✓						✓	✓				✓												
	Terre d'Argile	✓	✓						✓	✓				✓												
	Gris Anthracite	✓	✓						✓	✓				✓												
	Gris Souris		✓						✓	✓				✓												
	Gris Fossile		✓						✓	✓				✓												
	Gris Beige		✓						✓	✓				✓												
	Carmin		✓						✓	✓				✓												
	Noir Onyx		✓						✓	✓				✓												
	Vert Jade		✓						✓	✓				✓												
	Sable		✓						✓	✓				✓												
	Fauve		✓						✓	✓				✓												
EXTRA FIRE	Gris Métal		✓						✓	✓				✓												
	Terracotta		✓						✓	✓				✓												
	Bleu Nuit		✓						✓	✓				✓												
	Blanc		✓																							
	Blanc Perle		✓																							

BARDAGES ESSENCE

		NON PRÉSERVÉ	PRÉSERVÉ 3.2 VERT	PRÉSERVÉ 3.2 MARRON	PRÉSERVÉ 3.1 ORIGINAL	PRÉSERVÉ 3.1 PATINE	MODIFIÉ THERMIQUEMENT
PIN ROUGE DU NORD HEARTWOOD	Line XS 20 x 95 mm	✓					
	Profil S 20 x 125 mm						✓
PIN ROUGE DU NORD THERMOWOOD	Élégie Biaisé 21 x 132 mm						✓
	Line 20 x 125 mm	✓	✓	✓	✓	✓	
DOUGLAS	Pulse 20 x 125 mm	✓	✓	✓	✓	✓	
	Forez 21 x 132 mm	✓	✓	✓	✓	✓	
	Faux Claire-Voie XXL 26 x 130 mm	✓	✓	✓	✓	✓	
	Faux Claire-Voie XL 40 x 105 mm	✓	✓	✓	✓	✓	
	Triptyk 21 x 40 mm / 21 x 90 mm / 21 x 140 mm	✓	✓	✓	✓	✓	
	Rythmix® Biseau 21 x 58 mm / 40 x 40 mm	✓	✓	✓	✓	✓	
	Rythmix® Carré 40 x 40 mm	✓	✓	✓	✓	✓	
	Saint Louis et Saint Louis abouté 18 x 137 mm	✓					
RED CEDAR	Victoria 19 x 122 mm	✓					
	Bevel Siding 19 x 170 mm	✓					
	Channel Siding 19 x 170 mm	✓					

BARDAGES CLASSIC

		PRÉSERVÉ 3.1 VERT	PRÉSERVÉ 3.1 MARRON	PRÉSERVÉ 3.1 PATINE	PRÉSERVÉ 4 VERT	PRÉSERVÉ 4 MARRON
SAPIN DU NORD	Moutiers 18 x 132 mm	✓	✓	✓		
	Line 20 x 125 mm	✓	✓	✓		
	Inter'Line 20 x 125 mm	✓	✓	✓		
	Swell 20 x 125 mm	✓	✓	✓		
	Skulpt 20 x 125 mm	✓	✓	✓		
	Canyon 20 x 125 mm	✓	✓	✓		
	Pulse 20 x 125 mm	✓	✓	✓		
	Montana 20 x 132 mm	✓	✓	✓		
	Couvre-Joint 27x172 mm	✓	✓	✓		
	Eskis 26 x 125 mm	✓	✓	✓		
	Tempo 26 x 125 mm	✓	✓	✓		
	Faux Claire-Voie XXL 26 x 130 mm	✓	✓	✓		
	Faux Claire-Voie XL 40 x 105 mm	✓	✓	✓		
	Triptyk 21 x 40 mm / 21 x 90 mm / 21 x 140 mm	✓	✓	✓		
	Rythmix® Biseau 21 x 58 mm / 40 x 40 mm	✓	✓	✓		
Rythmix® Carré 40 x 40 mm	✓	✓	✓			
Rythmix® Onde S et M 40 x 40 mm	✓	✓	✓			
Rythmix® Dune S et M 40 x 40 mm	✓	✓	✓			
PIN ROUGE DU NORD	Line 20 x 125 mm			✓	✓	✓
	Belle-Ile 21 x 132 mm			✓	✓	✓

TERRASSES & CLÔTURES

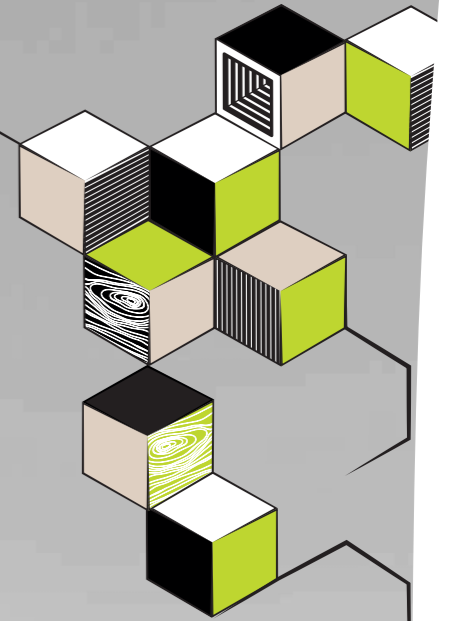

INSPIRATION

La griffe du bois

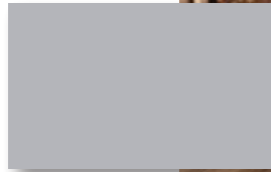
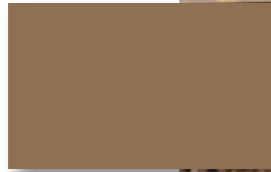
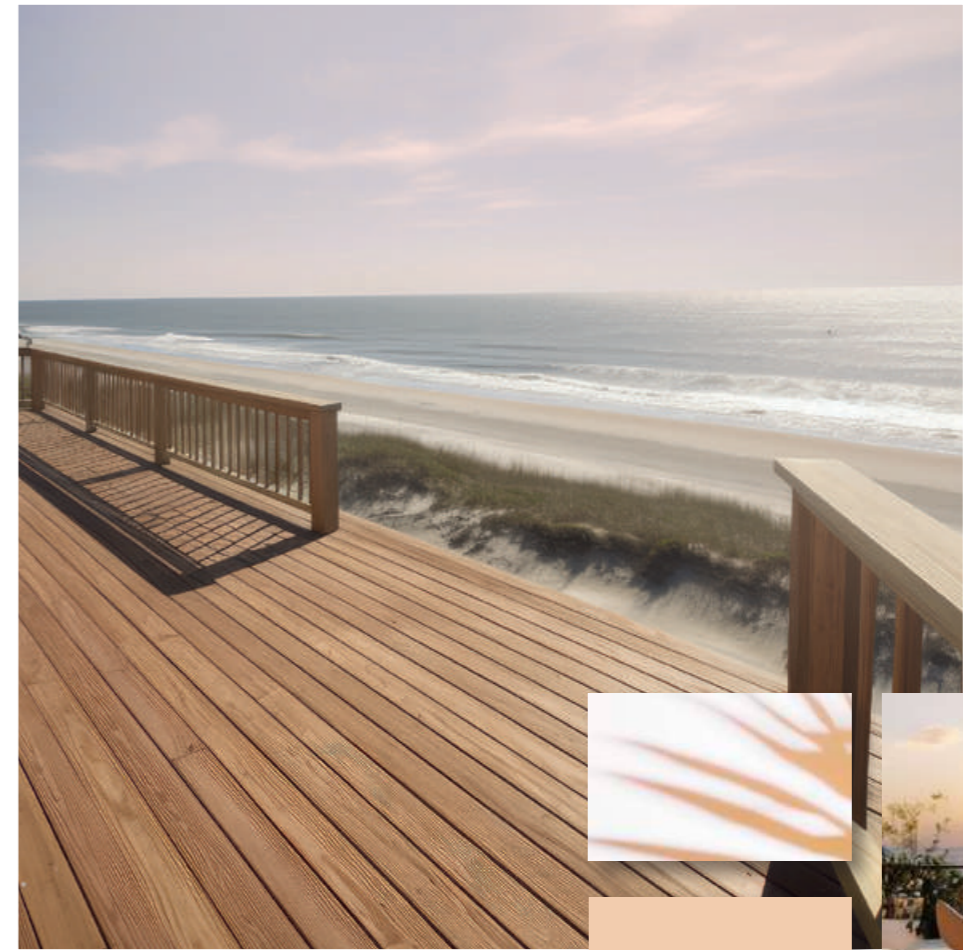
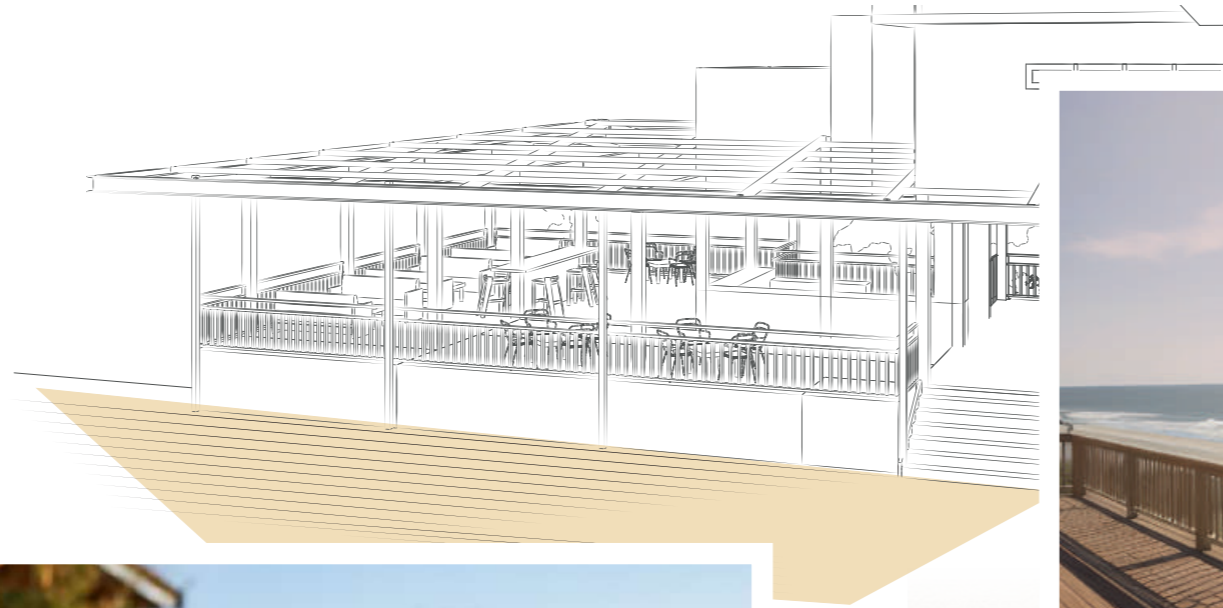

LE BOIS NU

 Terrasse
Thermowood
rendez-vous p. 90!

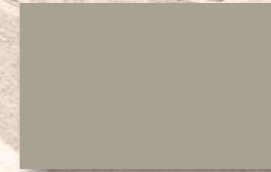
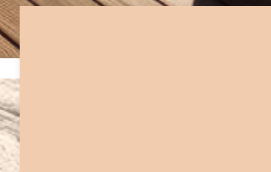

 Terrasse
Yellow Pine
rendez-vous p. 92!

INSPIRATION

La griffe du bois

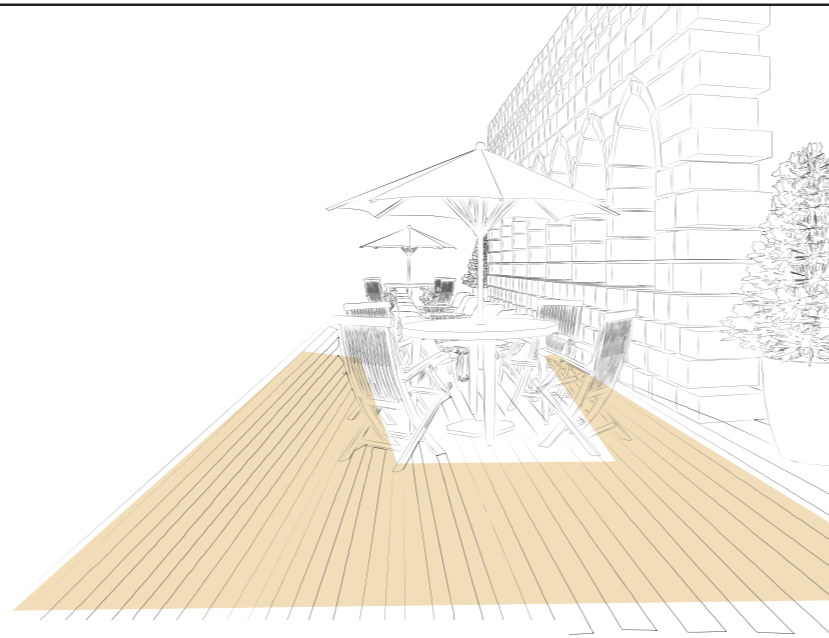

 Terrasse
Heartwood
rendez-vous p. 88 !

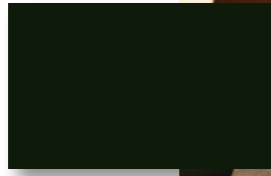
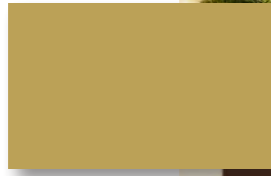
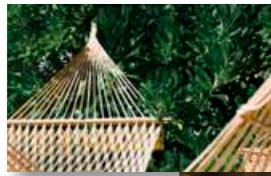

GREEN
DREAM

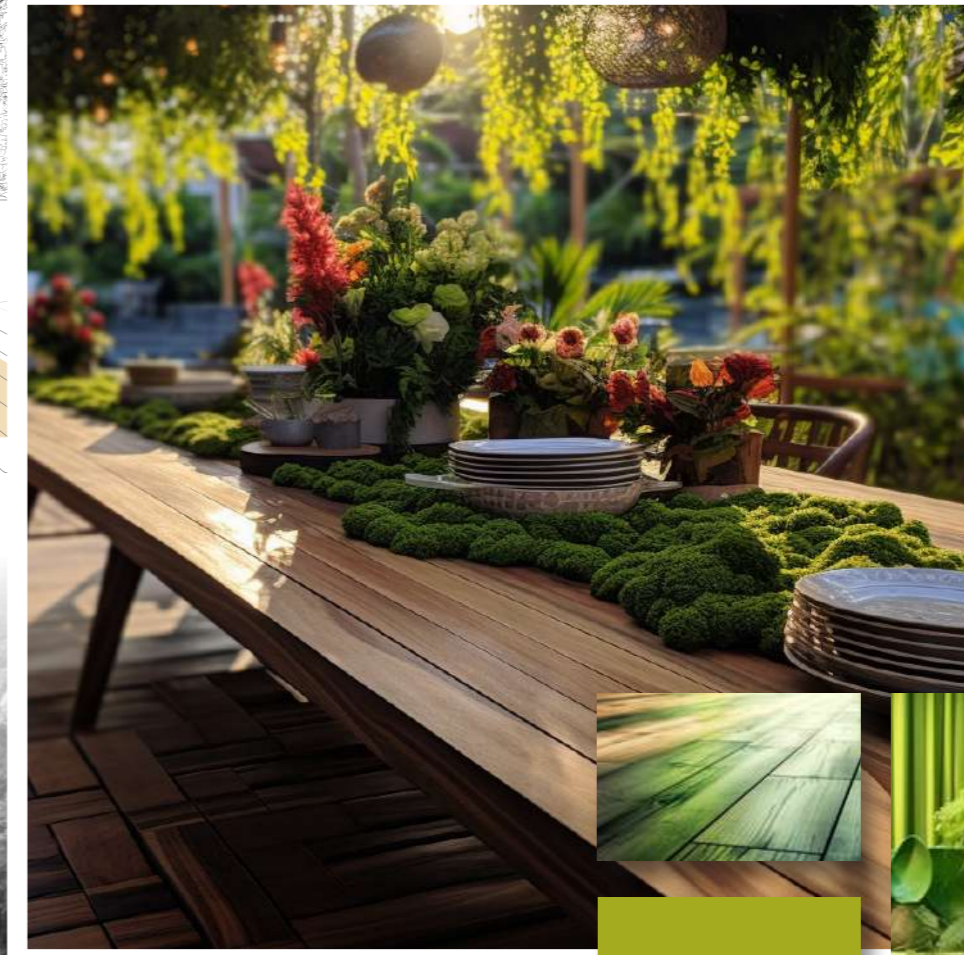

INSPIRATION

La griffe du bois

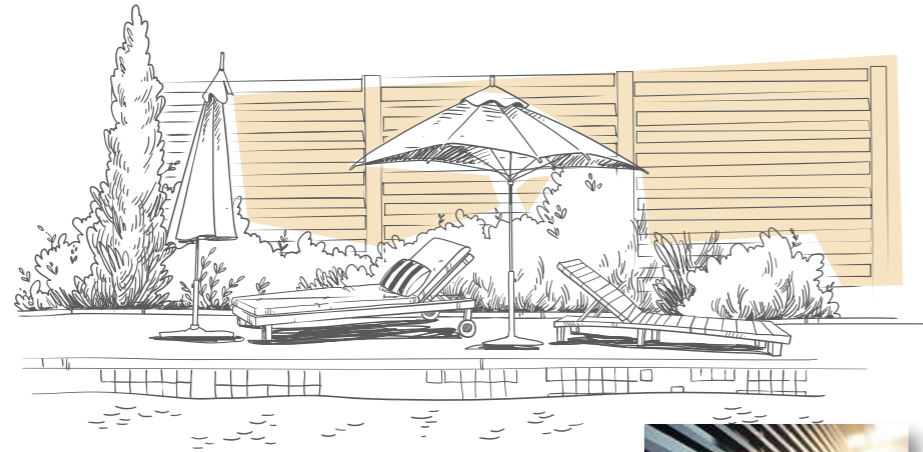

TERRASSES & CLÔTURES



JARDIN
SECRET

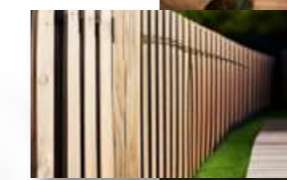
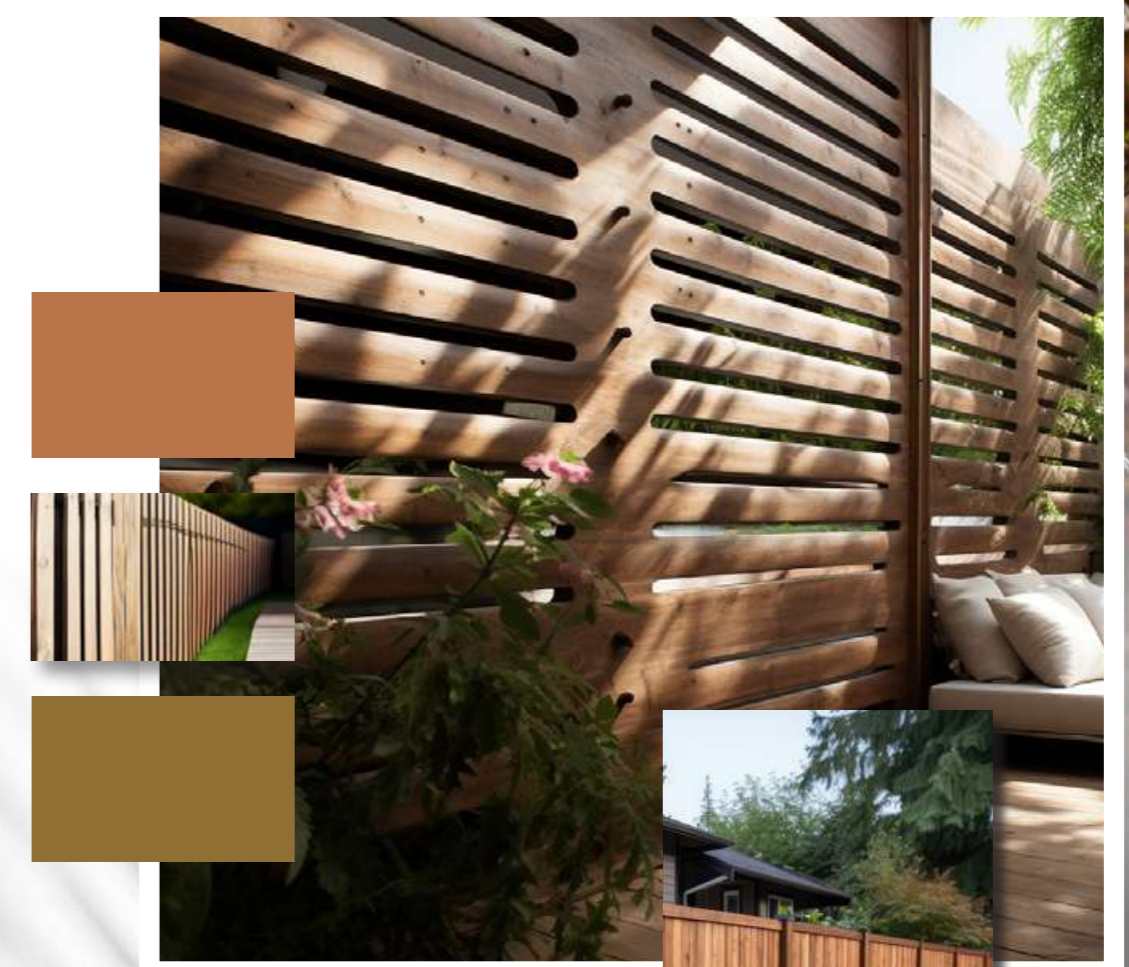

 Clôture Bali
rendez-vous p. 98!

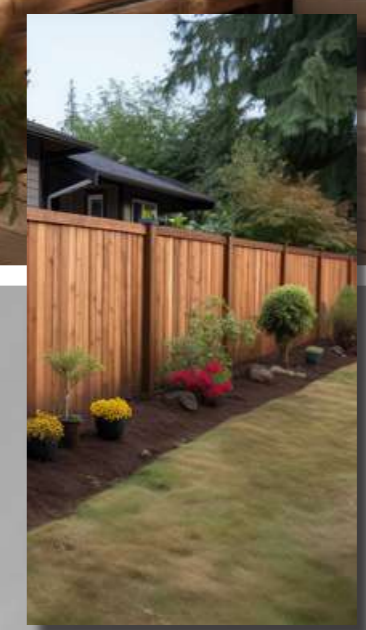

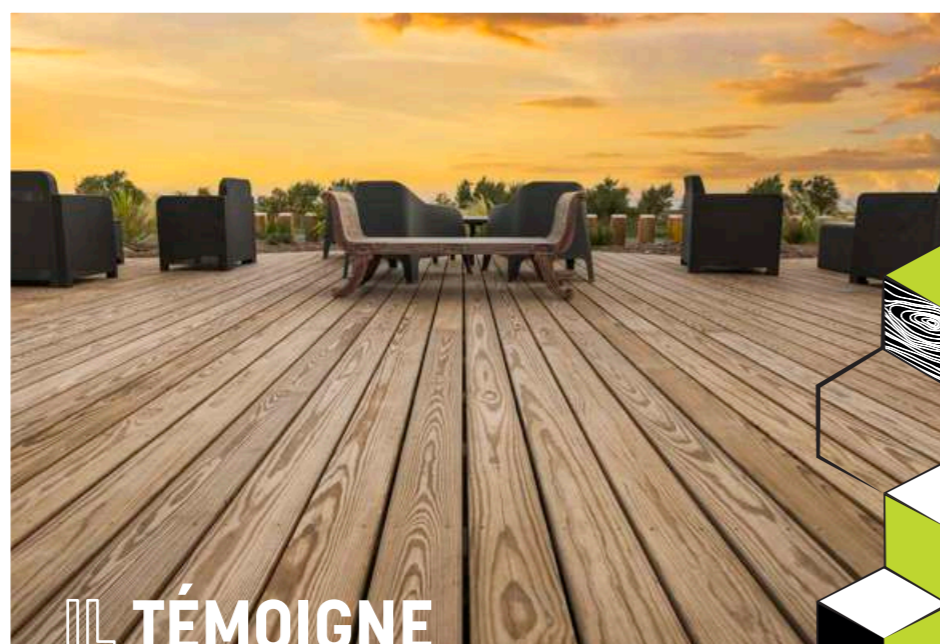

CEDRIC PAIN

Concept Design Paysage
Batz-sur-Mer (44)
www.pain-paysage.com/fr

Paysagiste de père en fils
depuis 1977

PROJET

Rénovation
des aménagements
extérieurs de l'hôtel Castel
Moor au Croisic (44)
www.castel-moor.com

Le Castel Moor est un hôtel avec une vue imprenable sur la mer. Lorsque les propriétaires m'ont contacté pour la rénovation de leurs extérieurs, je les ai tout de suite orientés vers le bois pour la terrasse et particulièrement le Yellow Pine. Ce produit collait parfaitement à l'esprit bord de mer. Ce bois possède une jolie teinte, il est quasiment sans nœuds et son veinage est très singulier. Il a tout de suite plu aux propriétaires.

J'ai choisi délibérément de créer cette terrasse avec des formes "origamiques", afin de jouer avec les perspectives ouvertes sur la mer et de mettre en valeur le végétal.

D'un point de vue technique, cette terrasse était disponible en grandes longueurs, ce qui m'a permis d'optimiser les découpes et les chutes. L'origine du bois et la traçabilité du produit étaient garanties, ce qui a été déterminant pour le choix final.

Particulièrement durables grâce à la préservation Classe 4 en autoclave, **les lames de terrasses en Bois du Nord sont synonymes d'un excellent rapport qualité-prix.** Le profil Skin apporte modernité et facilité d'entretien.

 *Rendez-vous p.82 à 85 !*



Lames hors aubier dont la conception bombée évite la stagnation de l'eau pour une meilleure durée de vie et un entretien aisé.

Idéales avec la préservation patine intégrant des composants biosourcés qui imite le grisaillement naturel pour uniformiser le vieillissement de la terrasse.

 *Rendez-vous p.88-89 !*



Essence adaptée à un usage extérieur grâce à la préservation Classe 4. Profil 2 faces lisses, facile à entretenir. Naturellement esthétique, sans nœuds : **c'est une alternative qualitative et économique aux bois exotiques.**

 *Rendez-vous p.92-93 !*



Lames en Bois du Nord, combinant le rendu esthétique attendu d'une clôture persienne à la facilité de pose grâce aux rainures et languettes. **Une solution originale, esthétique et durable, adaptée à un usage extérieur.**

 *Rendez-vous p.98-99 !*



TERRASSES BOIS RÉSINEUX

PIN ROUGE DU NORD

NOUVELLE GAMME

LE +

Lames en Pin Rouge du Nord traitées Classe 4 pour une excellente durabilité de la terrasse. Des profils courbes en usinage 3D innovant.



CARACTÉRISTIQUES

Préservé Classe 4 en autoclave vert ou marron
2 faces lisses dont 1 face de référence

APPLICATIONS

Platelage extérieur
Pose en conception courante conformément au NF DTU 51.4

PERFORMANCE

Classe mécanique équivalence C18 selon la norme NF B 54-040

SERVICES

Décolisage
Compatibilité des profils : Flow+double Flow+Skin, Dazzle+double Dazzle+Skin
Conseils de pose détaillés pages 204-207

PROFILS

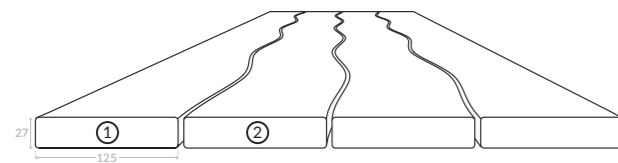

- ① FLOW 27 x 125 mm - Qualité US
- ② DOUBLE FLOW 27 x 125 mm - Qualité US

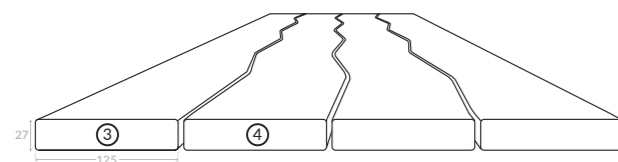

- ③ DAZZLE 27 x 125 mm - Qualité US
- ④ DOUBLE DAZZLE 27 x 125 mm - Qualité US

CONFORMITÉS ET GARANTIES



LES STYLES



Préservé Vert Préservé Marron

L'INDISPENSABLE

Lambourde Pin Rouge du Nord
45 x 70 mm
Préservation Classe 4 en autoclave vert ou marron
Marquage CE selon NF EN 14081-1
Classe mécanique C24



LE CONSEIL DE L'EXPERT

Mixez les profils Flow ou Dazzle avec le profil Skin pour cadencer votre terrasse.

1. Préservation verte, Double Flow 27x125 / 2. Préservation verte, Flow, Double Flow et Skin 27x125 / 3. Préservation marron, Dazzle 27x125

TERRASSES BOIS RÉSINEUX

PIN ROUGE DU NORD

CARACTÉRISTIQUES

Préservé Classe 4 en autoclave vert ou marron
 SKIN : 2 faces lisses dont 1 face de référence
 GRIP : 1 face rainurée de référence, 1 face lisse

APPLICATIONS

Platelage extérieur
 Pose en conception courante conformément
 au NF DTU 51.4

PERFORMANCE

Classe mécanique équivalence C18 selon la norme
 NF B 54-040

SERVICE

Conseils de pose détaillés pages 204-207

PROFILS

SKIN 27 x 145 mm



SKIN - 27 x 145 mm - Qualité US



GRIP 27 x 145 mm

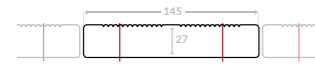

LES STYLES

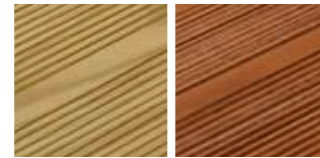

Préservé Vert Préservé Marron



L'INDISPENSABLE

Lambourde Pin Rouge du Nord
 45 x 70 mm
 Préservation Classe 4 en autoclave vert ou marron
 Marquage CE selon NF EN 14081-1
 Classe mécanique C24

LE +

La gamme au meilleur rapport qualité-prix. Ces profils en Bois du Nord, préservés Classe 4, apportent le gage d'une excellente durabilité.



LE CONSEIL DE L'EXPERT

Pour une terrasse plus esthétique et homogène, nous recommandons la qualité US.

CONFORMITÉS ET GARANTIES



TERRASSES BOIS RÉSINEUX

PIN ROUGE DU NORD HYDROFUGE

CARACTÉRISTIQUES

Préservé Classe 4 en autoclave hydrofuge vert
 SKIN : 2 faces lisses dont 1 face de référence
 GRIP : 1 face rainurée de référence, 1 face lisse

APPLICATIONS

Platelage extérieur
 Pose en conception courante conformément
 au NF DTU 51.4

PERFORMANCE

Classe mécanique équivalence C18 selon la norme
 NF B 54-040

SERVICE

Conseils de pose détaillés pages 204-207

PROFILS

GRIP Nordic 27 x 145 mm - Qualité US



GRIP Baltic 34 x 170 mm



SKIN 34 x 185 mm



LE
 STYLE

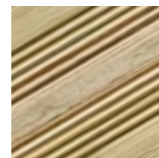

Préservé
 hydrofuge Vert



L'INDISPENSABLE

Lambourde Pin Rouge du Nord
 45 x 70 mm
 Préservation Classe 4 en autoclave vert ou marron
 Marquage CE selon NF EN 14081-1
 Classe mécanique C24

LE +

Lames en Pin Rouge du Nord,
 préservées hydrofuge :
 la préservation idéale
 pour les lames larges.



LE CONSEIL DE L'EXPERT

La préservation hydrofuge
 renforce l'effet déperlant
 et améliore la stabilité
 dimensionnelle.

1. Grip Nordic / 2. Skin / 3. Grip Baltic

CONFORMITÉS ET GARANTIES



TERRASSES BOIS RÉSINEUX

PIN ROUGE DU NORD HEARTWOOD

LE +

La conception élaborée de forme bombée limite la stagnation d'eau et facilite l'entretien pour une meilleure durée de vie.

CARACTÉRISTIQUES

Non préservé, naturellement durable Classe 3.2
 Préservé Classe 3.1 en line flow Original ou Patine à partir de composants biosourcés
 CURVE : 1 face bombée de référence, 1 face rainurée

APPLICATIONS

Platelage extérieur
 Pose en conception élaborée conformément au NF DTU 51.4

PERFORMANCE

Classe mécanique équivalence C18 selon la norme NF B 54-040

SERVICES

Décolisage
 Conseils de pose détaillés pages 204-207

PROFILS

CURVE XS 21 x 120 mm



CURVE 28 x 140 mm

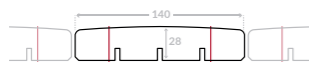

LES STYLES

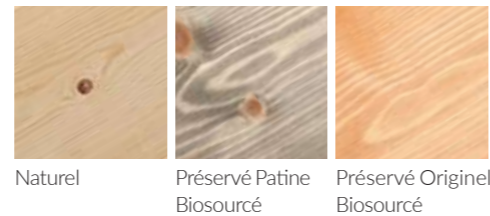

L'INDISPENSABLE

Lambourde Pin Rouge du Nord
 45 x 70 mm
 Préservation Classe 4 en autoclave vert ou marron
 Marquage CE selon NF EN 14081-1
 Classe mécanique C24

CONFORMITÉS ET GARANTIES



LE CONSEIL DE L'EXPERT

Nous conseillons d'opter pour la préservation Patine qui imite le grisaillement naturel du bois et uniformise le vieillissement de la terrasse.

1. Préservation Patine, Curve 28x140 / 2. Naturel, Curve 21x120

TERRASSES BOIS RÉSINEUX

PIN ROUGE DU NORD THERMOWOOD

CARACTÉRISTIQUES

- Modifié thermiquement (212°C)
- Classe 3.1
- CURVE : 1 face bombée de référence
- SKIN : 1 face brossée de référence, 1 face lisse

APPLICATIONS

- Platelage extérieur
- Pose simplifiée et rapide grâce aux fixations invisibles par clips Profix 2
- Préconisation : 2,5 clips / ml soit environ 18 clips / m²



SERVICES

- Décolisage
- Accessoires de pose : clips
- Conseils de pose détaillés pages 204-207

PROFILS

CURVE Égée bombée 26 x 140 mm

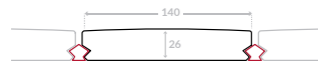

SKIN Arctic 26 x 140 mm

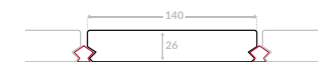

LES STYLES



Curve Skin

L'INDISPENSABLE

- Lambourde Pin Rouge du Nord
45 x 70 mm
- Préservation Classe 4 en autoclave vert ou marron
- Marquage CE selon NF EN 14081-1
- Classe mécanique C24



LE +

Un procédé de traitement qui renforce le bois, sans aucun produit chimique. Des lames légères et faciles à poser grâce au système de fixation par clips.



1, 2 et 3. Brossé, Skin Arctic

CONFORMITÉ ET GARANTIE



TERRASSES BOIS RÉSINEUX

YELLOW PINE

CARACTÉRISTIQUES

Préservé Classe 4 en autoclave marron
 Qualité SAPS
 SKIN : 2 faces lisses dont 1 face de référence

APPLICATIONS

Platelage extérieur
 Pose en conception courante conformément
 au NF DTU 51.4

PERFORMANCE

Classe mécanique équivalence C18 selon la norme
 NF B 54-040

SERVICES

Décolisage
 Conseils de pose détaillés pages 204-207

PROFIL

SKIN 27 x 142 mm



LE STYLE



Préservé marron



L'INDISPENSABLE

Lambourde Pin Rouge du Nord
 45 x 70 mm
 Préservation Classe 4 en autoclave vert ou marron
 Marquage CE selon NF EN 14081-1
 Classe mécanique C24

LE +

Traitées Classe 4, les lames
 Yellow Pine sont particulièrement
 adaptées à un usage en terrasse.
 Leur profil Skin facilite
 l'entretien.



LE CONSEIL DE L'EXPERT

Faites le choix de cette
 essence naturellement
 esthétique, sans noeuds,
 qui offre une alternative
 qualitative et économique
 aux bois exotiques.

CONFORMITÉS ET GARANTIES



TERRASSES BOIS EXOTIQUES

MAÇARANDUBA, CUMARU, IPÉ

CARACTÉRISTIQUES

Non préservé, naturellement durable Classe 4
 SKIN : 2 faces lisses dont 1 face de référence
 Maçaranduba et Cumaru : KD
 Ipé : AD

APPLICATIONS

Platelage extérieur
 Pose en conception courante conformément
 au NF DTU 51.4

PERFORMANCES

Classe mécanique selon la norme NF B 54-040 :
 Ipé – Cumaru : équivalence D50
 Maçaranduba : équivalence D60

SERVICE

Conseils de pose détaillés pages 204-207

PROFIL

SKIN 21 x 145 mm

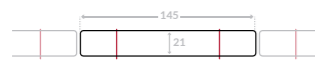

LES STYLES

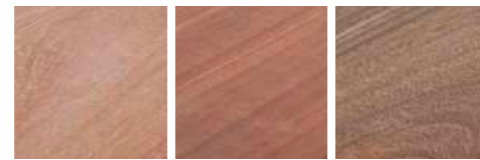

Maçaranduba Cumaru Ipé



L'INDISPENSABLE

Lambourde en bois exotique
 40 x 70 mm
 Naturellement durable Classe 4

LE +

3 essences exotiques
 naturellement durables Classe 4.
 L'origine des bois est contrôlée
 et certifiée FSC®.

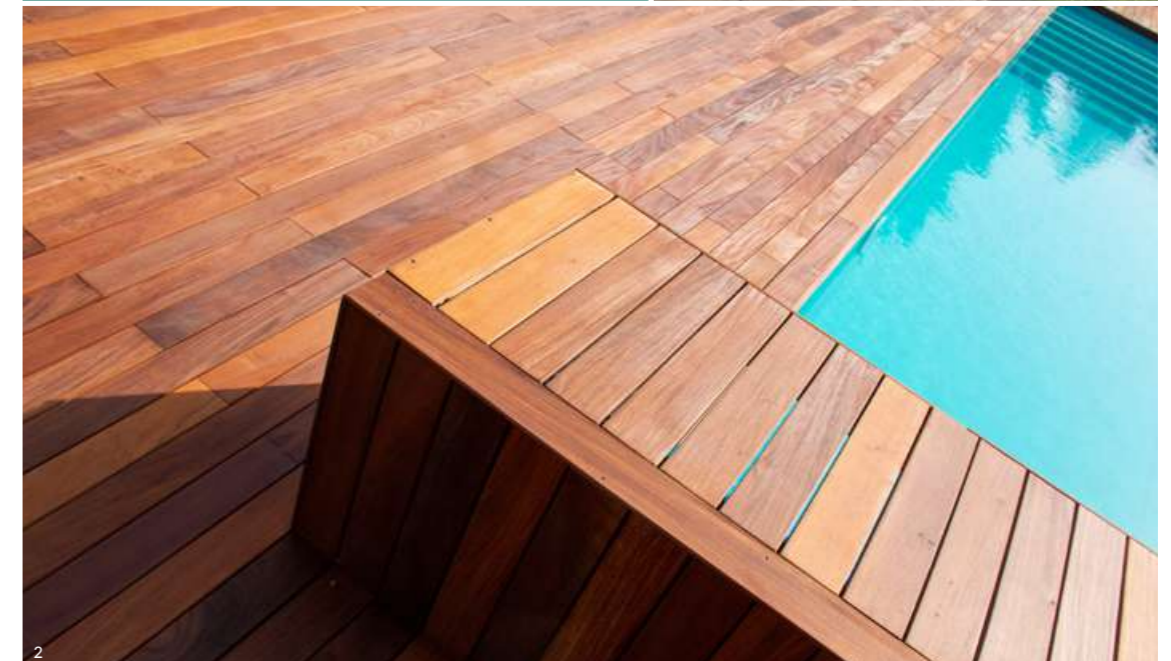

1. Ipé / 2. Maçaranduba / 3. Cumaru qui a grisé / 4. Ipé

LE CONSEIL DE L'EXPERT

Faire le choix de lames
 de terrasse en bois exotiques
 100% certifiées FSC®, c'est
 s'assurer de contribuer à
 la préservation et au bon
 renouvellement
 des ressources forestières.

CONFORMITÉS ET GARANTIES



*Sauf Maçaranduba

EN UN COUP D'ŒIL

TERRASSES BOIS RÉSINEUX

		NATUREL	PRÉSERVÉ 3.1 PATINE	PRÉSERVÉ 3.1 ORIGINAL	PRÉSERVÉ 4 VERT	PRÉSERVÉ 4 MARRON	PRÉSERVÉ 4 HYDROFUGE VERT	MODIFIÉ THERMIQUEMENT
PIN ROUGE DU NORD HEARTWOOD	CURVE XS 21 x 120 mm	✓	✓	✓				
	CURVE 28 x 140 mm	✓	✓	✓				
PIN ROUGE DU NORD	CURVE ÉGÉE BOMBÉE 26 x 140 mm							✓
	SKIN ARCTIC 26 x 140 mm							✓
	DOUBLE FLOW US 27 x 125 mm				✓	✓		
	FLOW US 27 x 125 mm				✓	✓		
	DOUBLE DAZZLE US 27 x 125 mm				✓	✓		
	DAZZLE US 27 x 125 mm				✓	✓		
	SKIN 27 x 145 mm				✓	✓		
	SKIN US 27 x 145 mm				✓	✓		
	GRIP 27 x 145 mm				✓	✓		
	GRIP NORDIC US 27 x 145 mm							✓
	GRIP BALTIC 34 x 170 mm							✓
	SKIN 34 x 185 mm							✓
	YELLOW PINE	SKIN 27 x 142 mm					✓	

TERRASSES BOIS EXOTIQUES

		NATUREL
MAÇARANDUBA	SKIN 21 x 145 mm	✓
CUMARU		✓
IPÉ		✓

ACCESSOIRES DE POSE

		AUTRE MATÉRIAU	NATUREL	PRÉSERVÉ 4 VERT	PRÉSERVÉ 4 MARRON
PIN ROUGE DU NORD THERMOWOOD	Clips de fixation Profix 2	✓			
PIN ROUGE DU NORD	Lambourde 45 X 70 mm			✓	✓
BOIS EXOTIQUE	Lambourde 40 X 70 mm		✓		

LAMES ET POTEAUX DE CLÔTURE

NOUVELLE
GAMME

SAPIN DU NORD

LE +

CARACTÉRISTIQUES

Sapin du Nord
 Préservé Classe 3.1 en autoclave vert ou marron
 Raboté 4 faces

APPLICATIONS

Clôture
 Délimitation

SERVICE

Décolisage

PROFILS

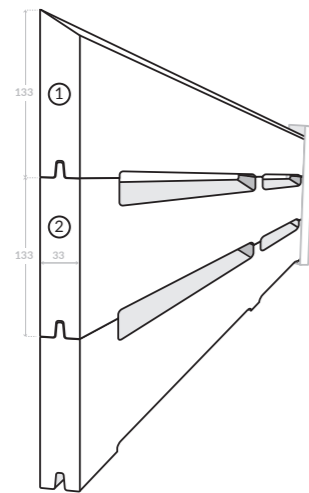

- ① Lame de finition BALI 33 x 133 mm
 ② Lame de clôture BALI 33 x 133 mm

LES STYLES



L'INDISPENSABLE

Poteau aluminium ARCHIPEL
 Gris Anthracite mat sablé
 Pour lames de clôtures 33 mm
 Longueurs :
 1,16 m (avec platine soudée)
 2,50 m (à sceller)

Accessoires :

Chapeau

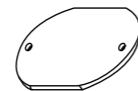

Parclose de finition



Des lames de clôture effet persienne innovantes et faciles à poser grâce aux rainures et languettes.

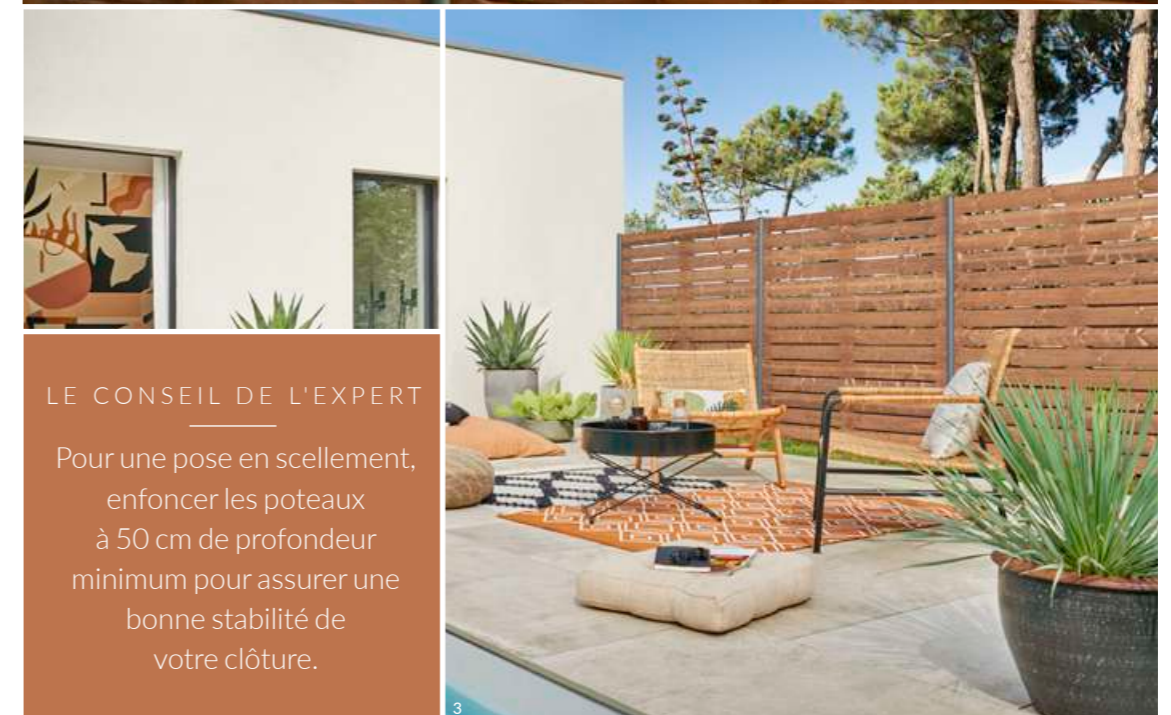

LE CONSEIL DE L'EXPERT

Pour une pose en scellement, enfoncer les poteaux à 50 cm de profondeur minimum pour assurer une bonne stabilité de votre clôture.

1, 2 et 3. Préservation marron

CONFORMITÉS ET GARANTIES



LAMES ET POTEAUX DE CLÔTURE

 NOUVELLE
 GAMME

SAPIN DU NORD

CARACTÉRISTIQUES

Sapin du Nord
 Préservé Classe 3.1 en autoclave vert ou marron
 Raboté 4 faces

APPLICATIONS

Clôture
 Délimitation

SERVICE

Décolisage

PROFILS

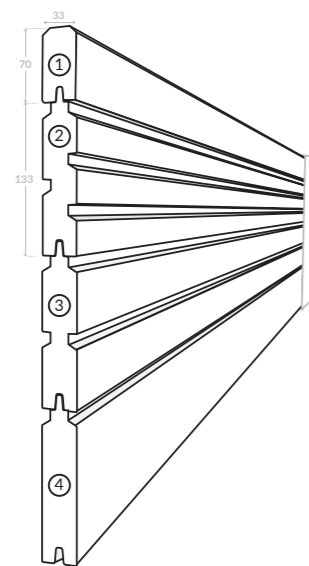

- ① lame de finition BANGKA 33 x 70 mm
- ② lame de clôture JAVA 33 x 133 mm
- ③ lame de clôture SUMBA 33 x 133 mm
- ④ lame de clôture BORNÉO 33 x 133 mm

LES STYLES



Préservé vert Préservé marron

L'INDISPENSABLE

Poteau aluminium ARCHIPEL
 Gris Anthracite mat sablé
 Pour lames de clôtures 33 mm
 Longueurs :
 1,16 m (avec platine soudée)
 2,50 m (à sceller)

Accessoires :

Chapeau

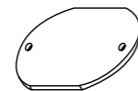

Parclose de finition

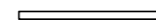
LE +

Lames en Bois du Nord,
 profilées sur les 2 faces
 et mixables entre elles
 pour une solution technique
 et esthétique.



LE CONSEIL DE L'EXPERT

Alliez lames bois effet faux
 Claire-Voie et poteaux
 aluminium pour une clôture
 moderne.

1 et 2. Préservation verte, Sumba / 3. Préservation verte, mix Java et Sumba

CONFORMITÉS ET GARANTIES



LAMES ET POTEAUX DE CLÔTURE

SAPIN DU NORD

CARACTÉRISTIQUES

Sapin du Nord
 Préservé Classe 3.1 en autoclave vert ou marron
 Raboté 4 faces

APPLICATIONS

Clôture
 Délimitation

SERVICE

Décolisage des lames de finition

PROFILS

Lame de clôture 28 x 135 mm



Lame de finition 28 x 70 mm



Lame de clôture 34 x 133 mm



Lame de finition 34 x 70 mm



LES STYLES



Préservé vert Préservé marron



L'INDISPENSABLE

Poteau rainuré 45 x 90 mm
 Pin Rouge du Nord
 Préservé Classe 4 en autoclave vert ou marron
 Pour lames de clôtures 28 mm
 Longueur : 2,40 m

LE +

Une solution très abordable avec un produit adapté à son usage et résistant : préservé Classe 4, il ne craint pas le contact avec l'eau.



LE CONSEIL DE L'EXPERT

Les lames de clôture 34 x 133 mm sont idéales pour une utilisation avec des poteaux béton.



1, 2 et 3. Préservation verte / 4. Préservation marron
 1, 2, 3, 4. Lames 28x135, poteaux 45x90, lame de finition 28x70

CONFORMITÉS ET GARANTIES



BOIS D'AMÉNAGEMENT



INSPIRATION

La griffe du bois



 Bois de structure
et traverses
rendez-vous p.110!

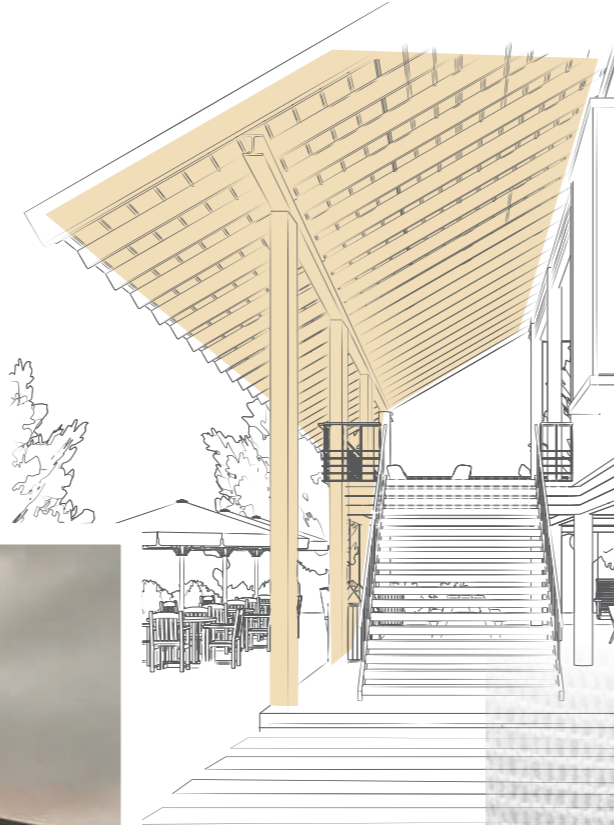

SLOW DOWN, WOOD UP

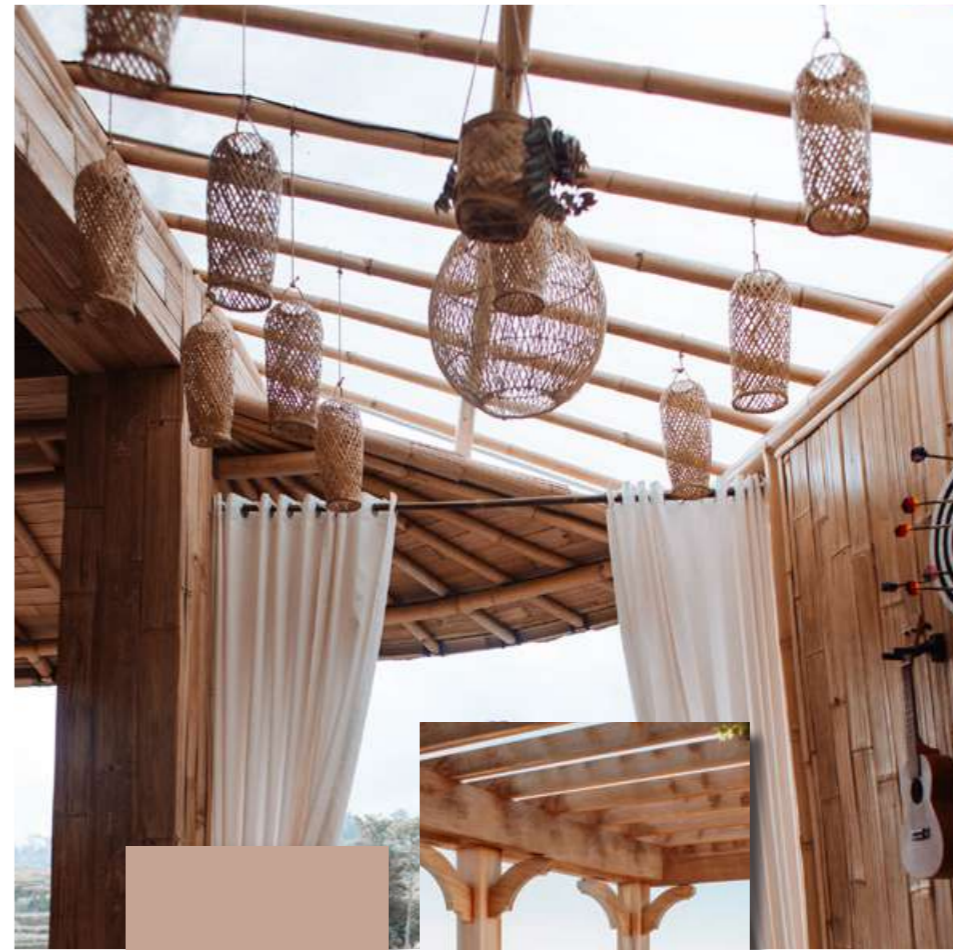
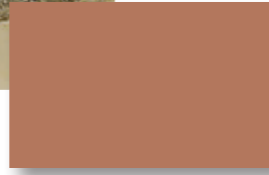
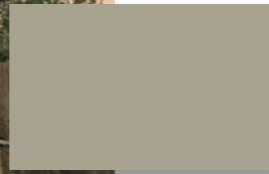

BOIS
D'AMÉNAGEMENT



IL TÉMOIGNE



YOAN WOJTUCH

OSSABOIS 12
Entreprise de charpente
bois



PROFIL

Passionné
par le bois comme
les 18 000 charpentiers
de France

Les bois de structure extérieure sont fabriqués avec du Pin Rouge du Nord, un bois spécialement traité pour résister aux conditions extérieures, notamment l'exposition aux intempéries et aux insectes. Le traitement Classe 4 appliqué sur le Pin Rouge est le plus adapté pour les utilisations en extérieur où le bois est en contact direct avec le sol ou l'eau.

Je les conseille très souvent à mes clients pour leurs aménagements extérieurs comme les pergolas, les clôtures, les mobiliers. On les retrouve aussi beaucoup en aménagements publics avec des passerelles, des chemins de balade ou des ponts.

C'est une alternative économique aux bois exotiques, mais sans compromis sur la qualité. Ce sont vraiment des bois durables avec, à l'origine, une matière première de qualité qui vient du Nord de l'Europe et qui est très résistante.

Préservées Classe 4, ces sections massives en Pin, 4 bords arrondis et marquées CE, sont idéales pour toutes les réalisations même en contact avec le sol.

 *Rendez-vous p.110-111 !*

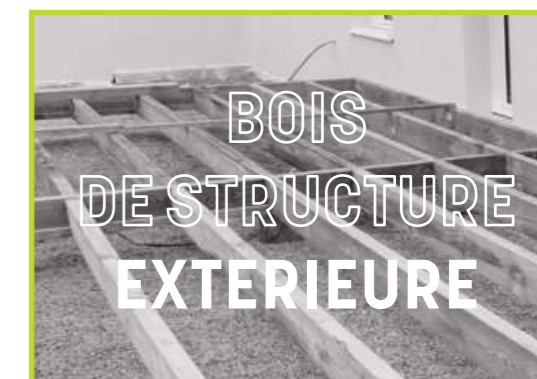

La planche en Sapin du Nord de référence, économique et polyvalente. Parfaitement adaptées pour les façades agricoles mais aussi pour les délimitations ou habillages divers.

 *Rendez-vous p.114-115 !*



BOIS DE STRUCTURE ET TRAVERSES

PIN ROUGE DU NORD

CARACTÉRISTIQUES

Préservé Classe 4 en autoclave vert ou marron

BOIS DE STRUCTURE :

Raboté 4 faces, 4 angles arrondis

TRAVERSES :

Brut de sciage 4 faces, 4 angles vifs

APPLICATIONS

Platelage

Ossature

Structure

Aménagement paysager

PERFORMANCES

Marquage CE NF EN 14081-1

Classe mécanique C24 (sauf poteaux 90 x 90 mm, 115 x 115 mm et 145 x 145 mm, C18)

PROFILS

Bois de structure
4 angles arrondis



Traverse
4 angles vifs



LES STYLES

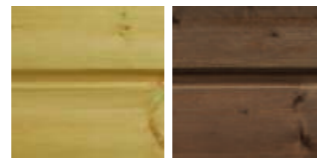

Préservé Vert Préservé Marron

PRODUITS	SECTIONS	PRÉSERVÉ VERT	PRÉSERVÉ MARRON
LAMBOURDES	45 x 70 cm	✓	✓
	45 x 95 cm	✓	✓
OSSATURES	45 x 120 cm	✓	✓
	45 x 145 cm	✓	✓
	45 x 195 cm	✓	✓
BASTAINGS	58 x 168 cm	✓	✓
CHEVRONS	70 x 95 cm	✓	✓
	70 x 120 cm	✓	✓
MADRIERS	70 x 145 cm	✓	✓
	70 x 195 cm	✓	✓
	70 x 220 cm	✓	✓
POTEAUX	70 x 70 cm	✓	✓
	90 x 90 cm	✓	✓
	115 x 115 cm	✓	✓
TRAVERSES PAYSAGÈRES	145 x 145 cm	✓	✓
	100 x 200 cm		✓
	120 x 200 cm		✓

LE +

Qualité Bois du Nord pour ce Pin traité Classe 4, résistant en extérieur. De nombreuses sections sont disponibles pour répondre à tous les usages possibles.



LE CONSEIL DE L'EXPERT

Les bois de structure préservés Classe 4 et marqués CE sont parfaitement adaptés pour la réalisation de carports ou pergolas durables et soignés !

CONFORMITÉS ET GARANTIES



LAMES BOX

SAPIN DU NORD

CARACTÉRISTIQUES

Préservé Classe 3.1 en autoclave vert ou marron
 Surface rabotée
 Rainage en bout

APPLICATIONS

Box à chevaux
 Clôture
 Abris de jardin
 Planche polyvalente

PROFIL

42 x 135 mm

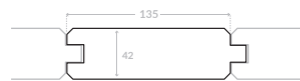

LES STYLES



Préservé Vert Préservé Marron

LE +

Excellent rapport qualité-prix pour ces sections de bois massif, couramment utilisées en séparatif.



1, 2. Préservation verte / 3. Préservation marron

CONFORMITÉS ET GARANTIES



PLANCHES AGRICOLES

SAPIN DU NORD

CARACTÉRISTIQUES

Préservé Classe 3.1 en autoclave vert
 Surface brute de sciage

APPLICATIONS

Façade extérieure
 Clôture
 Aménagement paysager
 Planche polyvalente

PROFILS

19 x 175 mm
 21 x 175 mm



LE
 STYLE



Préservé Vert

CONFORMITÉS ET GARANTIES



LE +

Les planches en bois massif Sapin du Nord ont deux avantages majeurs : économiques et multi-usages. Un produit solide et polyvalent.



1, 2. Préservation verte

LE CONSEIL DE L'EXPERT

Utilisez les planches agricoles en les coupants en longueurs irrégulières et en les disposant à chevauchement afin de créer une clôture originale à moindre coût !

VOLIGES

SAPIN DU NORD

CARACTÉRISTIQUES

- Non préservé
- Préservé Classe 2 incolore par aspersion
- Face de référence rabotée

APPLICATIONS

- Support de couverture
- Sous-face des avancées de toit

PROFILS

- Volige mi-bois jointive
- 13 x 185 mm
- 16 x 140 mm / 16 x 185 mm



- Volige mi-bois élégie carrée avec ou sans rainage en bout
- 13 x 185 mm
- 16 x 185 mm



LES STYLES



Non préservé Préservé incolore

LE +

La solution traditionnelle pour les voliges, disponible en version traitée ou non traitée, avec une face visible rabotée.



1 et 2. Préservation incolore

CONFORMITÉS ET GARANTIES



PLANCHES DE RIVE

SAPIN DU NORD

CARACTÉRISTIQUES

Non préservé
 Préservé Classe 3.1 en autoclave vert
 Surface rabotée

APPLICATION

Rives de toiture

PROFILS

1 congé rainuré
 20 x 170 mm / 20 x 195 mm / 20 x 220 mm
 26 x 170 mm / 26 x 195 mm / 26 x 220 mm



1 congé
 20 x 170 mm / 20 x 195 mm / 20 x 220 mm



Bords droits (2 faces rabotées)
 20 x 145 mm / 20 x 170 mm / 20 x 195 mm / 20 x 220 mm
 26 x 220 mm / 26 x 245 mm



Doucine
 26 x 170 mm / 26 x 195 mm / 26 x 220 mm / 26 x 245 mm



LES STYLES



Non préservé Préservé vert

LE +

Un basique, simple et résistant,
 disponible dans différents profils
 et de nombreuses sections
 pour répondre à toutes
 les configurations.



1. 1 congé / 2. Bord droit

CONFORMITÉS ET GARANTIES



LAMES À VOLET

SAPIN DU NORD

CARACTÉRISTIQUES

Non préservé
 Surface rabotée

APPLICATIONS

Volets
 Barres et écharpes

PROFILS

Lames à volet 4 chanfreins
 21 x 90 mm
 27 x 90 mm

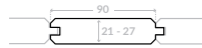

Barres et écharpes 2 chanfreins
 27 x 95 mm

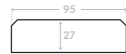

LE
 STYLE



Non préservé

LE +

Le Sapin du Nord est une essence adaptée à l'usage extérieur. Rabotées en usine, ces lames à volet sont prêtes à recevoir une finition.



LE CONSEIL DE L'EXPERT

Peignez vos lames avant de les assembler afin d'assurer une finition parfaite.

CONFORMITÉS ET GARANTIES



REVÊTEMENTS MURS & SOLS

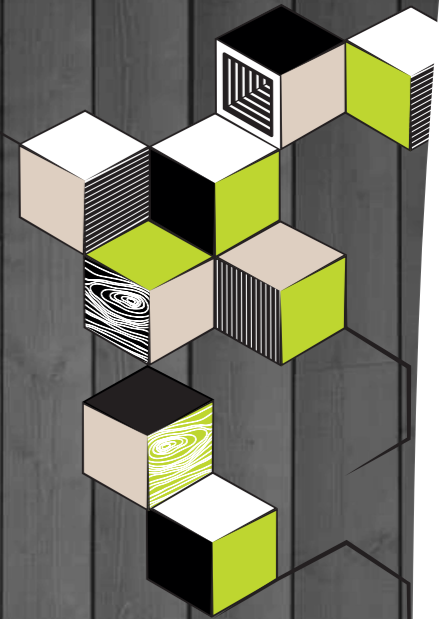

INSPIRATION

La griffe du bois



Woodafix™ décors
Taïga & Tropic
rendez-vous p. 142!

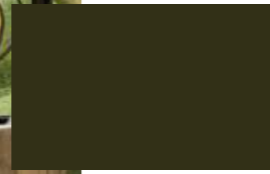
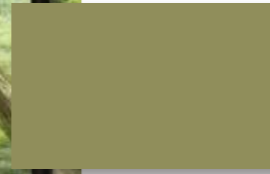

FOLLOW THE
GREEN FLOW

Parement
Vert Olive
rendez-vous p. 154!



RETEVEMENTS
MURS & SOLS

INSPIRATION

La griffe du bois



 Parement Skulpt
rendez-vous p. 152 et 160!

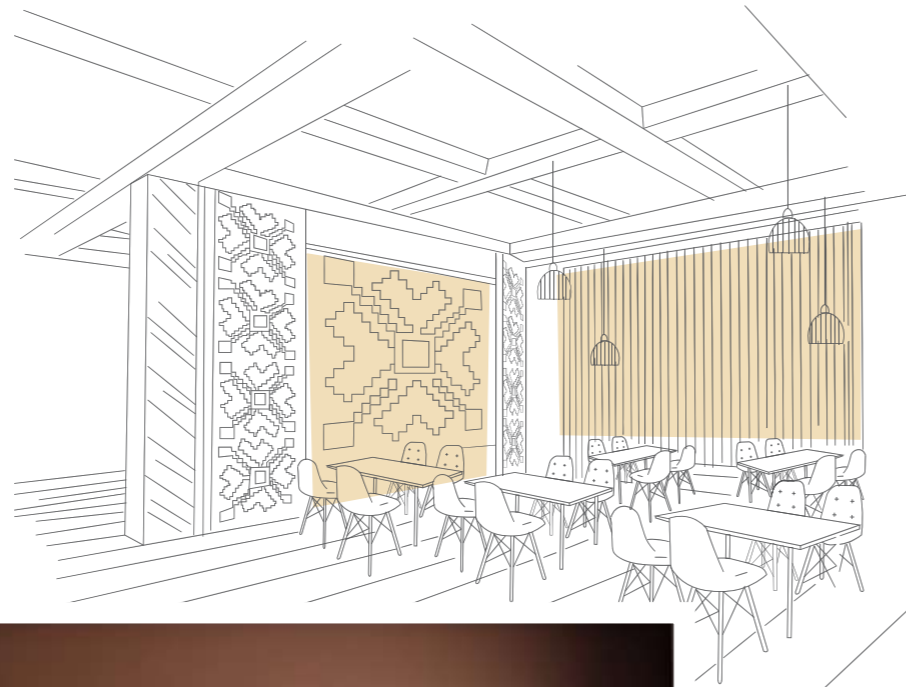

 Parement
Terracotta
rendez-vous p. 154!

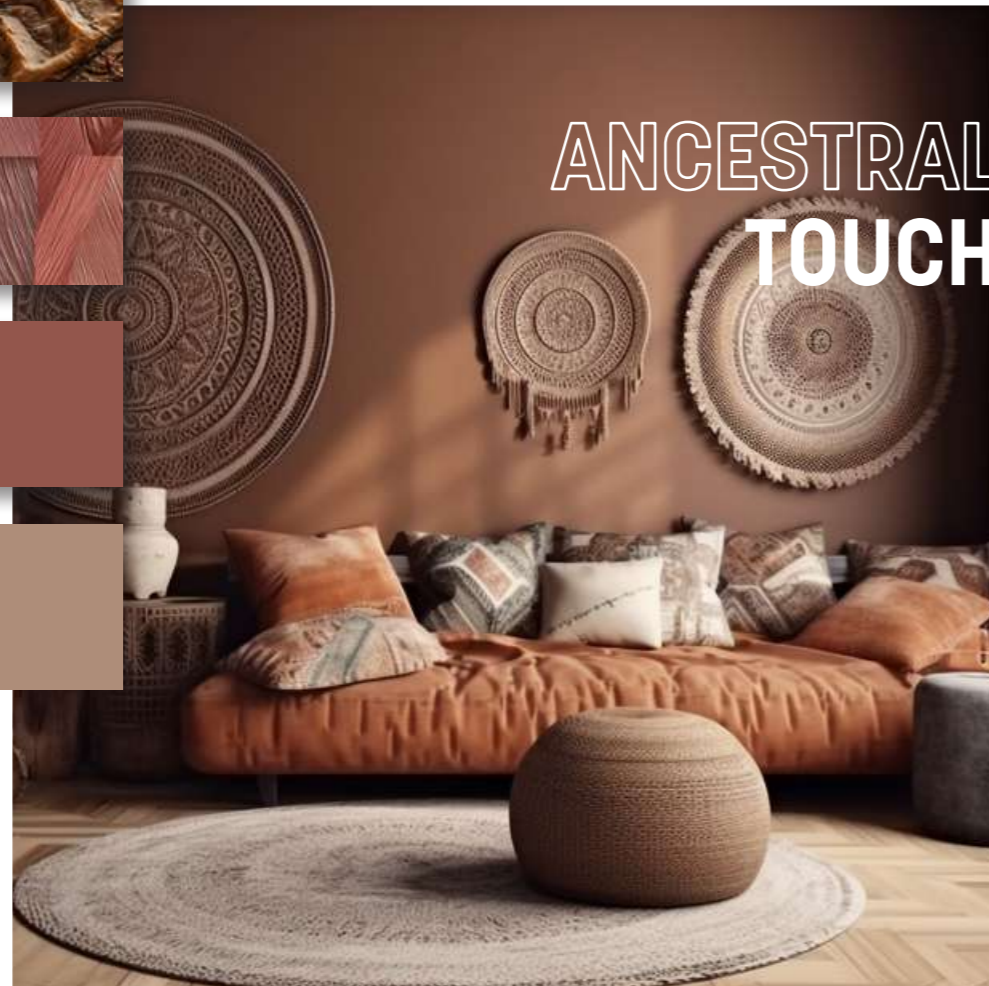

 Woodalisa® décors
Scribe & Oxyde
rendez-vous p. 146!



REVÊTEMENTS
MURS & SOLS

INSPIRATION

La griffe du bois

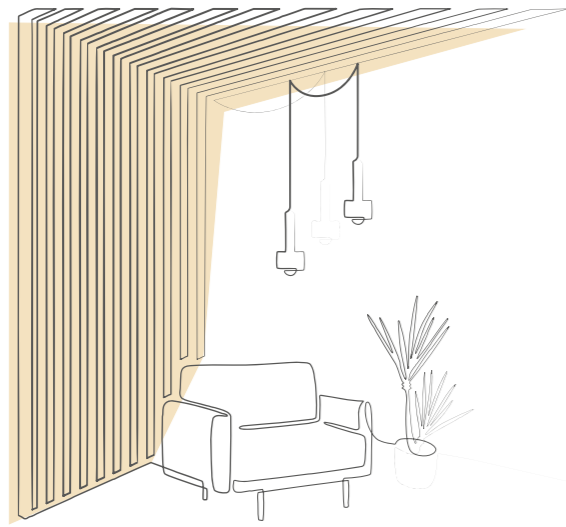

 Parements profils
Rythmix[®] noir et naturel
rendez-vous p. 154 et p. 162!

 Woodalisa[®] décors
Black & Brasa
rendez-vous p. 144!



LE YIN ET LE YANG
DU BOIS

 Parement Swell noir
rendez-vous p. 152!

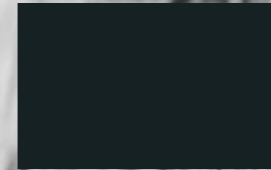

REVÊTEMENTS
MURS & SOLS

TECHNOLOGIE & INNOVATION



RELIEF
SIGNEZ VOS PROJETS



Concept
Rythmix® ONDE
Des ondulations en deux
ou en trois dimensions pour
jouer avec la lumière.
Cette nouveauté
peut s'associer au
Rythmix® Carré.

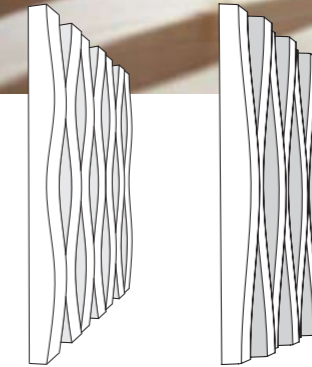

Concept
Rythmix® DUNE
Alignées, décalées ou
encore posées de façon
aléatoire, les Rythmix® Dune
disponibles en crêtes de
30 cm ou 60 cm invitent à
jouer avec les styles.

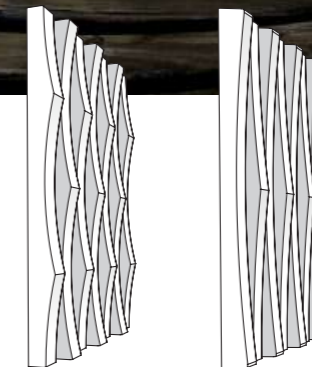

REVÊTEMENTS
MURS & SOLS

Concept FLEX
Un parement
intérieur ondulant
comme des vagues
avec des lames aux
formes courbes, sur
un ou deux côtés.
Une invitation au
cheminement qui
casse les codes.

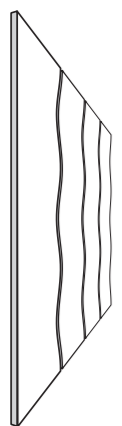



RELIEF SIGNEZ VOS PROJETS



Concept SKULPT
Inspiration directe du savoir-faire ancestral des artisans du bois. Des effets de gouges différents rythment ces lames par un travail de relief.

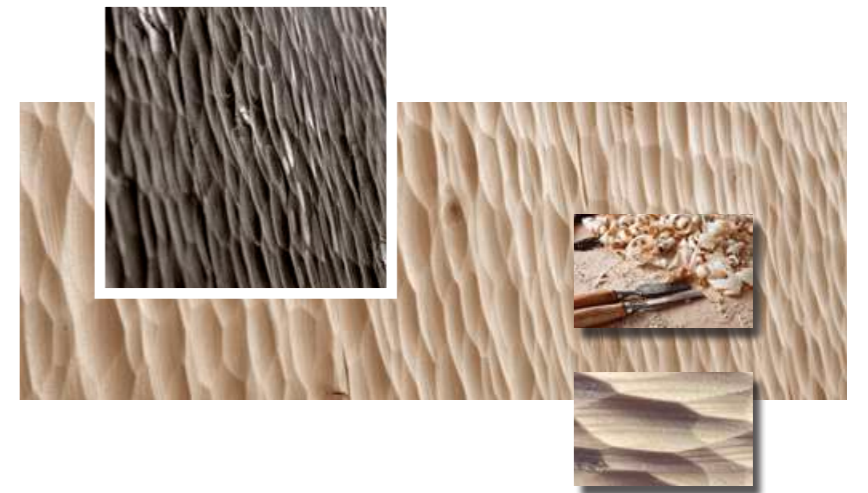
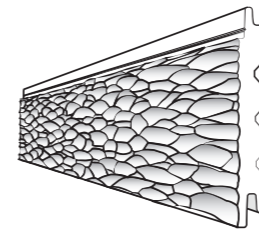

Concept SWELL
Des sillons viennent creuser la surface du bois pour former des lignes empreintes de douceur. On verra dans ces motifs tantôt une réinterprétation moderne du bas relief, tantôt une transcription de rythme musical.

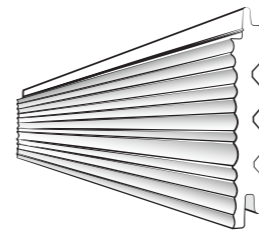

Concept CANYON
Des sillons creusés de manière aléatoire afin de rendre chaque lame unique, ce concept raisonne avec la nature et une ambiance topographique. Des lignes telles des canyons qui se longent mais ne se croisent pas, pour une évocation organique douce.

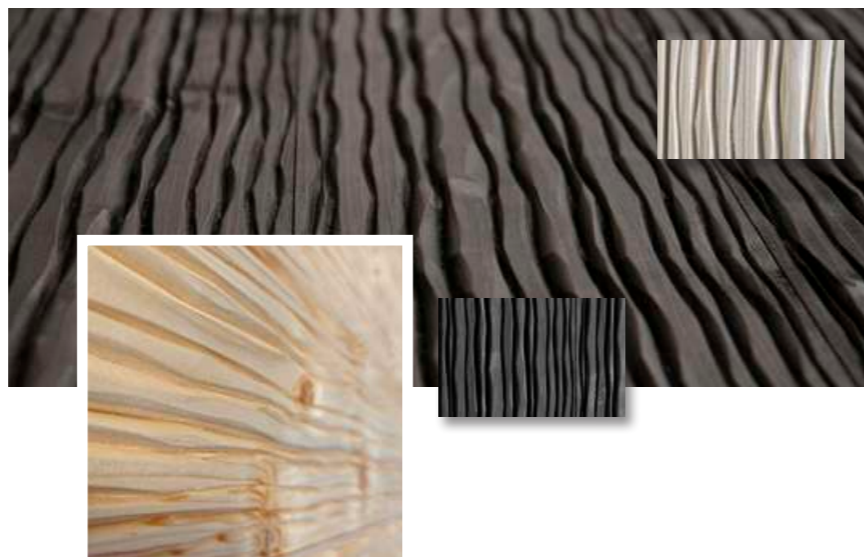
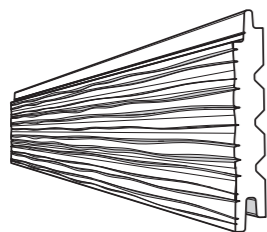

Concept INTER'LINE
De la ligne ou plutôt des lignes de largeurs et de profondeurs différentes pour une ambiance terriblement graphique et unique.

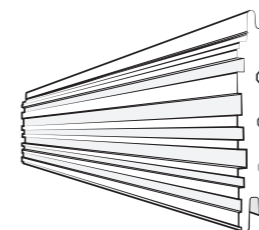



TECHNOLOGIE & INNOVATION

UN KIT DÉCORATIF COMPLET ET UN SYSTÈME DE POSE BREVETÉ

Dimensions : 120 cm x 40 cm x 9 mm
 Poids : 16,5 kg – manportable – 2,4 m²/kit
 Notice de pose à l'intérieur

5 panneaux contreplaqués Bouleau
 Certifiés FSC
 Classé A+ (Faibles émissions de COV)

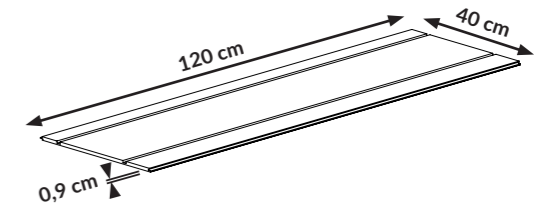

DES ACCESSOIRES DE POSE INCLUS

Clips, patches auto-agrippants adhésifs, pièces de jonction et profilés de finition

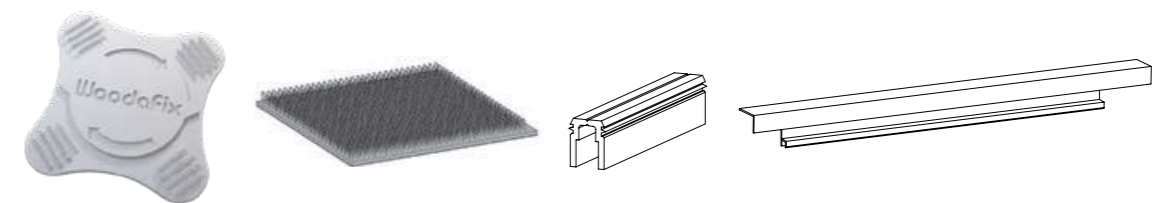

LE BOIS IMPRIMÉ

Concept WOODAFIX™
 Woodafix™, c'est d'abord l'inspiration NATURE, pour faire entrer le bois facilement dans tous les intérieurs. C'est ensuite une solution TENDANCE, avec des décors désignés selon les dernières tendances. Woodafix™, c'est aussi une réponse FIX&MATCH astucieuse qui simplifie la pose avec un système de clips de fixation breveté, un assemblage rainures et languettes et des accessoires de finition conçus pour faire gagner du temps. Et bien sûr Woodafix™ est une solution GREEN avec son support en panneau de contreplaqué solide, durable et imprimé en France avec des encres UV haute tenue.

Woodafix™
 by Silverwood



 Découvrir les collections
 rendez-vous p. 140 et p. 143!

J'ÉQUIPE, JE FIXE, JE DÉCORE !

Woodafix™ c'est un système innovant, pour une pose facile et rapide (2,4 m² posés en 30 minutes). C'est aussi un décor imprimé sur panneau bois contreplaqué, à choisir parmi les 4 collections disponibles ou à personnaliser pour une ambiance sur-mesure. Il vous reste juste le plaisir de décorer !

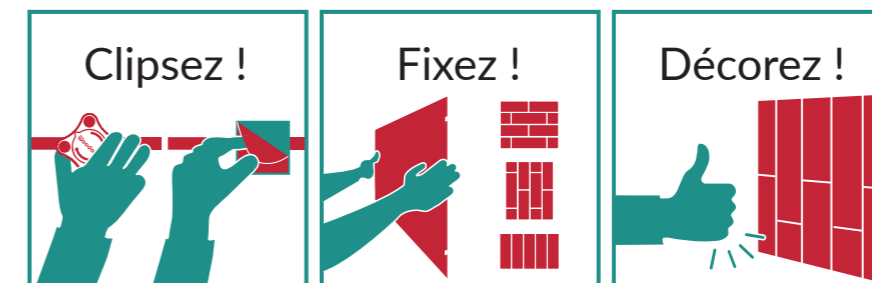

TECHNOLOGIE & INNOVATION

UN SUPPORT EN BOIS MASSIF

Dimensions : 18 x 200 mm, support lamellé-collé
 Sapin du Nord
 1,96m² par botte
 Classé A+ (Faibles émissions de COV)

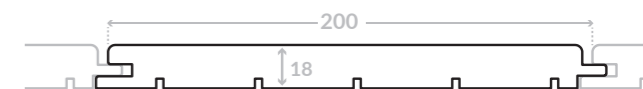

DES DÉCORS POUR TOUTES LES ENVIES



DE LA PERSONNALISATION, POUR UNE DÉCORATION UNIQUE !

Avec l'impression personnalisée Woodalisa® vous pouvez vivre ou travailler dans un environnement qui vous ressemble. Nous imprimons sur bois votre photographie, dessin, motif ou logo. Nous pouvons également créer un visuel sur mesure à votre demande.



REVÊTEMENTS
MURS & SOLS



LE BOIS
IMPRIMÉ



Woodalisa®
L'art d'imprimer le bois

Concept WOODALISA®
 On ne présente plus le portrait de Mona Lisa, considéré comme la représentation du visage féminin le plus célèbre au monde. Ce que l'on sait moins, c'est que Léonard de Vinci a préféré le bois à la traditionnelle toile pour peindre son chef d'oeuvre. Silverwood lui rend hommage avec Woodalisa®, l'art d'imprimer le bois. Et le digital est mis au service de l'innovation pour faire apparaître sur nos parements intérieurs bois des décors tendances. Des collections conçues pour assouvir toutes les envies et plaire à tous les coups.



👁 Découvrir les collections
rendez-vous p. 144 à 149 !

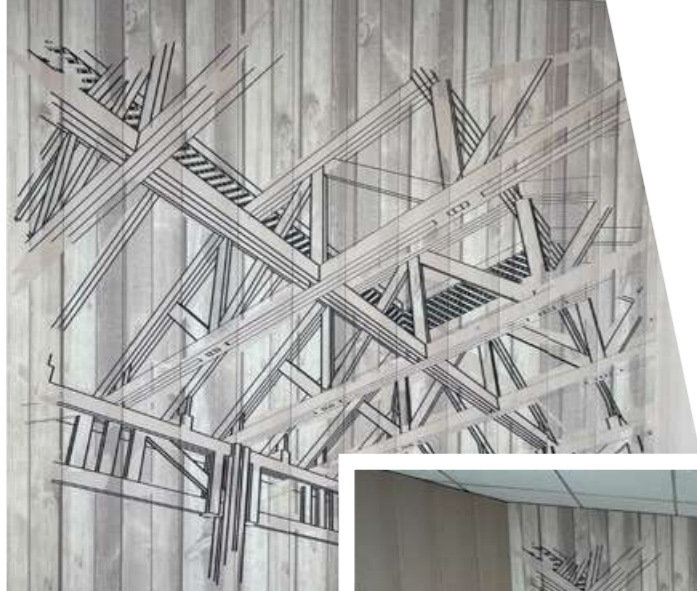

MICKAËL CHENAY

BATIBOIS
 Entreprise de charpente
 et construction bois
 à Maulévrier (49)



À PROPOS

Créée en 1999, Batibois emploie une vingtaine de salariés qui fabriquent et posent des charpentes, des ossatures bois, des bardages, aussi bien en neuf qu'en rénovation pour des particuliers ou professionnels. Récemment, l'entreprise a créé un showroom avec notre lambris Woodalisa personnalisé.



TÉMOIGNE

Lors de la création de notre showroom, je voulais personnaliser au maximum ce lieu d'échange avec mes clients. J'ai tout de suite pensé à imprimer mon logo sur le lambris Silverwood. Emilie, commerciale chez Silverwood, m'a plutôt conseillé de mettre en avant mon activité d'où l'idée d'imprimer une charpente. Et c'est une réussite ! Les clients sont intrigués et me demandent souvent comment ce lambris a été fabriqué. Les lames sont stables, larges, cela renforce la modernité du produit.

Je suis dans le bois depuis 24 ans, il était inconcevable pour moi de mettre un papier peint ou une peinture. Je suis vraiment très satisfait du rendu. Grâce au bois, ce coin est déco et très chaleureux !



Un kit décoratif complet imaginé et conçu par Silverwood. Composé de supports en contreplaqué stables et imprimés pour une décoration selon les goûts.

Facile à poser grâce aux clips de fixation brevetés et aux accessoires de finition.

Un revêtement encore plus créatif et rapide à poser qu'un papier peint !

Rendez-vous p.140 à 143 !



Des lames tendances, profilées à Claire-Voie, pour une décoration en Sapin du Nord, simplement naturelle. Avec ou sans finition, elles **donnent du rythme à la pièce et peuvent même être mixées** pour laisser libre court à l'imagination.

Rendez-vous p.150, 154, 158 et 162 !



Des revêtements de caractère, aux lames de grandes largeurs.

Une solution rendue possible grâce au bois thermochoauffé qui, avec un faible taux d'humidité, permet une grande stabilité dans le temps.

Rendez-vous p.166-167 !



PAREMENTS WOODAFIX™

CONTREPLAQUÉ BOULEAU

CARACTÉRISTIQUES

Kit composé de :

- 5 panneaux en contreplaqué Bouleau (soit 2,4 m²), avec rainure et languette, imprimés avec une encre UV haute tenue
- Accessoires de fixation et de finition

APPLICATIONS

- Mur
- Tête de lit
- Cadre

PERFORMANCES

- Réaction au feu : E
- Marquage CE NF EN 13986

SERVICES

- Kit complet manuable
- Vidéo et notice de pose sur www.woodafix.com
- Personnalisation sur demande

PROFIL

Panneau 9 x 400 x 1200 mm



COLLECTION MINERAL





Agate Argile Abysse

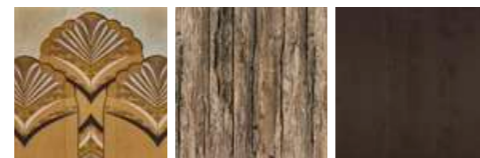

Embruns Terrazzo Terracotta

COLLECTION SCANDI-NATUR

Majestic Cottage Café



Midsummer Craft Pampa



CONFORMITÉS ET GARANTIES



*Information sur le niveau d'émission de substances volatiles dans l'air intérieur, présentant un risque de toxicité par inhalation, sur une échelle de classe allant de A+ (très faibles émissions) à C (fortes émissions)



LE +

Le support en contreplaqué garantit la stabilité de ces panneaux décoratifs. Leurs grandes forces : faciles à poser, une déco selon vos goûts, multi-usages et plus réversibles qu'un papier peint.



1. Embruns et Abysse / 2. Majestic / 3. Terrazzo

LE CONSEIL DE L'EXPERT

Certains décors pourront devenir tableau ou tête de lit (Majestic ou Agate). D'autres couvriront un pan de mur.

PAREMENTS WOODAFIX™

CONTREPLAQUÉ BOULEAU

CARACTÉRISTIQUES

- Kit composé de :
- 5 panneaux en contreplaqué Bouleau (soit 2,4 m²), avec rainure et languette, imprimés avec une encre UV haute tenue
 - Accessoires de fixation et de finition

APPLICATIONS

- Mur
- Tête de lit
- Cadre

PERFORMANCES

- Réaction au feu : E
- Marquage CE NF EN 13986

SERVICES

- Kit complet manportable
- Vidéo et notice de pose sur www.woodafix.com
- Personnalisation sur demande

PROFIL

Panneau 9 x 400 x 1200 mm



COLLECTION TERRITOIRES

Woodafix™
by Silverwood



Tropic Africa Piment



Taïga Atacama Lichen

COLLECTION FLASHBACK

Woodafix™
by Silverwood

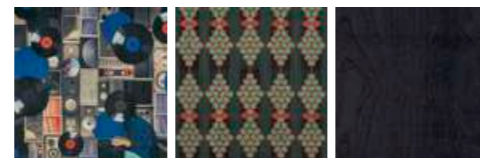

Fever Peacock Minuit

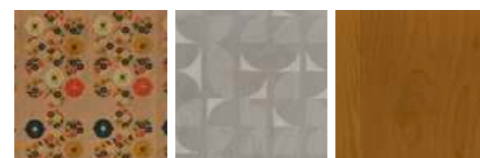

Psyché Swing Midi



CONFORMITÉS ET GARANTIES



*Information sur le niveau d'émission de substances volatiles dans l'air intérieur, présentant un risque de toxicité par inhalation, sur une échelle de classe allant de A+ (très faibles émissions) à C (fortes émissions)



LE +

Le support en contreplaqué garantit la stabilité de ces panneaux décoratifs. Leurs grandes forces : faciles à poser, une déco selon vos goûts, multi-usages et plus réversibles qu'un papier peint.



LE CONSEIL DE L'EXPERT

Décorez votre chambre avec un décor tel que Tropic en tête de lit, puis utilisez un uni tel que Midi pour marquer un autre espace de votre pièce !



1. Taïga / 2. Tropic / 3. Psyché

PAREMENTS WOODALISA®

SAPIN DU NORD

CARACTÉRISTIQUES

- Lamellé-collé
- Surface brossée
- Impression encre UV haute tenue
- Botte de 4 lames, soit 1,96 m²

APPLICATIONS

- Mur
- Tête de lit

PERFORMANCES

- Réaction au feu : F
- Marquage CE NF EN 14915

SERVICES

- Personnalisation sur demande
- Conseils de pose détaillés pages 208-210

PROFIL

Élégie carrée, rainure décalée 18 x 200 mm

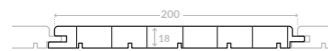

COLLECTION ALL WHITE

Woodalisa
L'art d'imprimer le bois

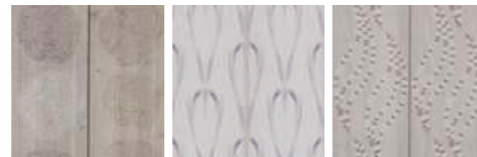

Grume Chimère Jasmin

COLLECTION ALL BLACK

Woodalisa
L'art d'imprimer le bois



Black Brasa Ciment

LE +

Une solution de parement mural en bois lamellé décoré, solide, stable, résistant aux UV : une esthétique à long terme.

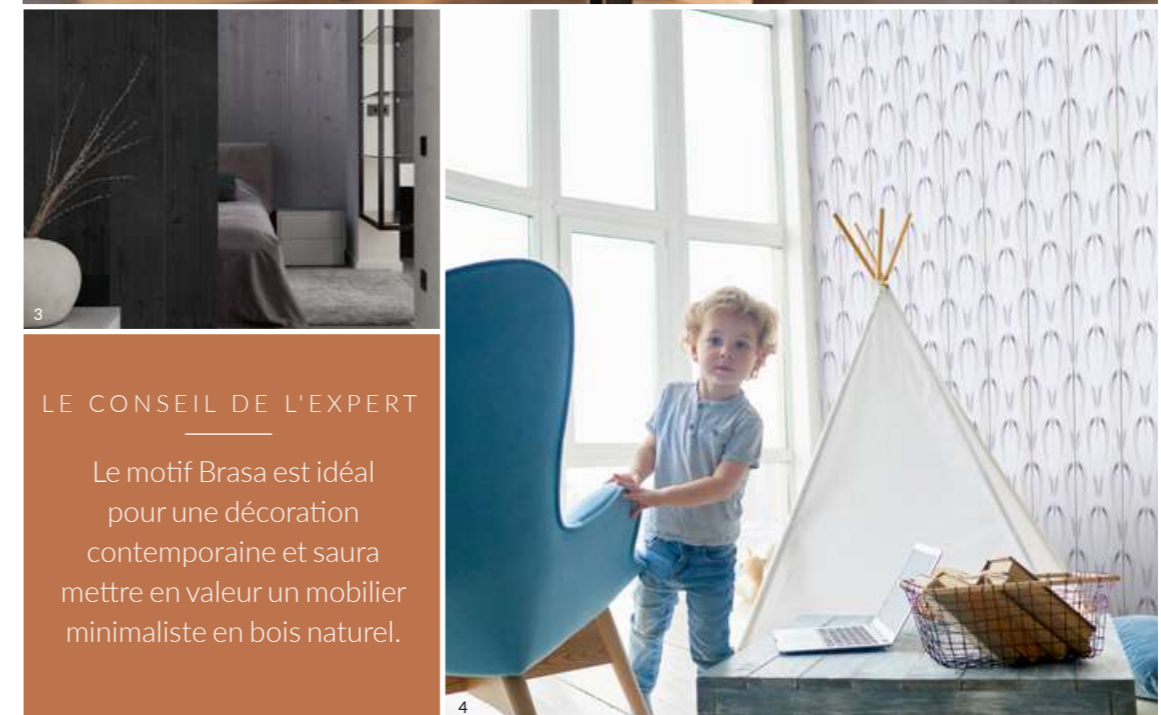

LE CONSEIL DE L'EXPERT

Le motif Brasa est idéal pour une décoration contemporaine et saura mettre en valeur un mobilier minimaliste en bois naturel.

1. Jasmin / 2. Brasa / 3. Black / 4. Chimère

CONFORMITÉS ET GARANTIES



*Information sur le niveau d'émission de substances volatiles dans l'air intérieur, présentant un risque de toxicité par inhalation, sur une échelle de classe allant de A+ (très faibles émissions) à C (fortes émissions)

PAREMENTS WOODALISA®

SAPIN DU NORD

CARACTÉRISTIQUES

- Lamellé-collé
- Surface brossée
- Impression encre UV haute tenue
- Botte de 4 lames, soit 1,96 m²

APPLICATIONS

- Mur
- Tête de lit

PERFORMANCES

- Réaction au feu : F
- Marquage CE NF EN 14915

SERVICES

- Personnalisation sur demande
- Conseils de pose détaillés pages 208-210

PROFIL

- Élégie carrée, rainure décalée 18 x 200 mm

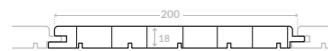

COLLECTION ETHNIC CHIC

Woodalisa
L'art d'imprimer le bois



Scribe Oxyde



Safran Sinai

COLLECTION PACIFIC DREAM

Woodalisa
L'art d'imprimer le bois



Azur Palma



Sable Vahiné

LE +

Une solution de parement mural en bois lamellé décoré, solide, stable, résistant aux UV : une esthétique à long terme.



1. Sinai / 2. Palma et Azur / 3. Scribe et Oxyde / 4. Vahiné

LE CONSEIL DE L'EXPERT

Pour une décoration pleine de couleurs, misez sur le motif Palma associé à la teinte Azur.

CONFORMITÉS ET GARANTIES



*Information sur le niveau d'émission de substances volatiles dans l'air intérieur, présentant un risque de toxicité par inhalation, sur une échelle de classe allant de A+ (très faibles émissions) à C (fortes émissions)

PAREMENTS WOODALISA®

SAPIN DU NORD

CARACTÉRISTIQUES

- Lamellé-collé
- Surface brossée
- Impression encre UV haute tenue
- Botte de 4 lames, soit 1,96 m²

APPLICATIONS

- Mur
- Tête de lit

PERFORMANCES

- Réaction au feu : F
- Marquage CE NF EN 14915

SERVICES

- Personnalisation sur demande
- Conseils de pose détaillés pages 208-210

PROFIL

Élégie carrée, rainure décalée 18 x 200 mm

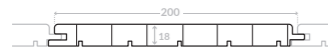

LE +

Une solution de parement mural en bois lamellé décoré, solide, stable, résistant aux UV : une esthétique à long terme.



LE CONSEIL DE L'EXPERT

Avec son effet Claire-Voie et son aspect bois vieilli, le motif Lättis est sans doute celui qui sublimerait votre intérieur authentique ou industriel.

CONFORMITÉS ET GARANTIES



*Information sur le niveau d'émission de substances volatiles dans l'air intérieur, présentant un risque de toxicité par inhalation, sur une échelle de classe allant de A+ (très faibles émissions) à C (fortes émissions)

1 et 4. Lättis / 2. Arty / 3. Epok et Stamp

PAREMENTS FINIS

SAPIN DU NORD

NOUVELLE GAMME

LE +

CARACTÉRISTIQUES

Finition en phase aqueuse
 Surface rabotée (sauf Flex rabotée brossée)

APPLICATIONS

Mur
 Plafond

PERFORMANCES

Réaction au feu : F
 Marquage CE NF EN 14915

SERVICES

Décolisage
 Compatibilité des profils : Rythmix®
 Onde+Dune+Carré
 Conseils de pose détaillés pages 208-210

PROFILS

Rythmix® Onde S 40 x 40 mm Rythmix® Onde M 40 x 40 mm Rythmix® Dune S 40 x 40 mm Rythmix® Dune M 40 x 40 mm Flex 17 x 165 mm Double Flex 17 x 165 mm

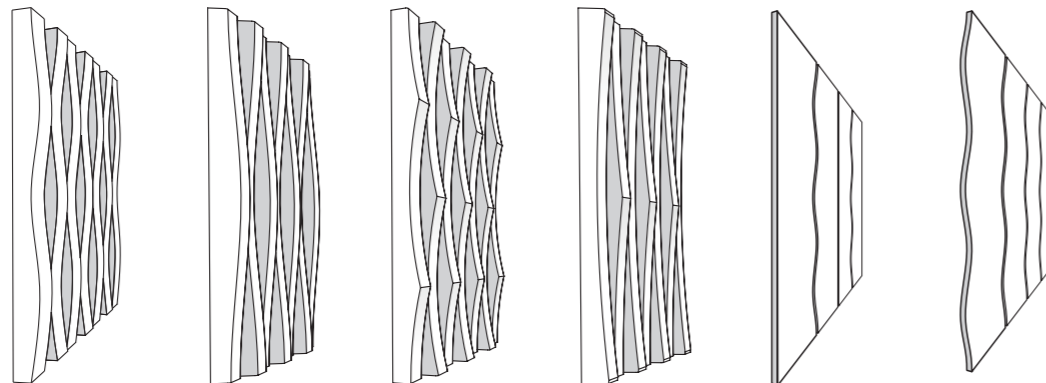

COLLECTION LES INTEMPORELS

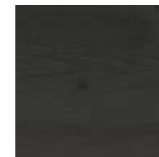

Noir

Un parement en relief grâce
 à un usinage 3D innovant.
 Sublimé par une finition mate
 pour animer les intérieurs.



1



2

1. Noir, Double Flex / 2. Noir, Rythmix® Onde S et M

LE CONSEIL DE L'EXPERT

Mixez les profils Rythmix®
 3D entre eux ou avec le
 Rythmix® Carré pour
 des façades uniques.

CONFORMITÉS ET GARANTIES



*Information sur le niveau d'émission de substances volatiles dans l'air intérieur, présentant un risque de toxicité par inhalation, sur une échelle de classe allant de A+ (très faibles émissions) à C (fortes émissions)

PAREMENTS FINIS

SAPIN DU NORD

NOUVELLE
GAMME

LE +

CARACTÉRISTIQUES

Finition en phase aqueuse

APPLICATIONS

Mur
Plafond

PERFORMANCES

Réaction au feu : F
Marquage CE NF EN 14915

SERVICES

Décolisage
Compatibilité des profils : Skulpt+Canyon+
Inter'Line+Swell+Union
Conseils de pose détaillés pages 208-210

PROFILS

Skulpt 20 x 125 mm

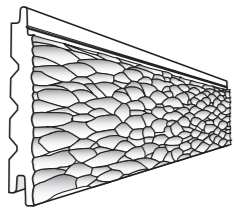

Canyon 20 x 125 mm

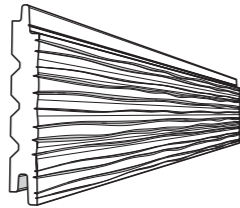

Inter'Line 20 x 125 mm

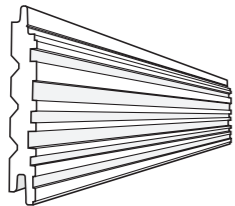

Swell 20 x 125 mm

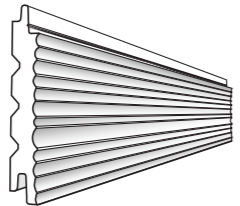

COLLECTION LES INTEMPORELS



Noir

Un rendu incomparable obtenu grâce à des outils inventifs qui se déplacent aléatoirement, sublimé par une finition mate.



LE CONSEIL DE L'EXPERT

Combinez les profils en relief avec le profil Union pour une touche d'originalité.



CONFORMITÉS ET GARANTIES



*Information sur le niveau d'émission de substances volatiles dans l'air intérieur, présentant un risque de toxicité par inhalation, sur une échelle de classe allant de A+ (très faibles émissions) à C (fortes émissions)

1. Noir, Canyon / 2. Noir, Skulpt / 3. Noir, Inter'Line / 4. Noir, Swell

PAREMENTS FINIS

SAPIN DU NORD

CARACTÉRISTIQUES

- Finition en phase aqueuse
- Surface rabotée brossée
- Rainage en bout (sauf Rythmix®)

APPLICATIONS

- Mur
- Plafond

PERFORMANCES

- Réaction au feu : F
- Marquage CE NF EN 14915

SERVICES

- Décolisage
- Conseils de pose détaillés pages 208-210

PROFILS

Kinna 12 x 135 mm



Gränna 15 x 180 mm

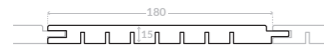

Union 20 x 125 mm



Rythmix® Biseau 21 x 58 mm



Rythmix® Carré 40 x 40 mm

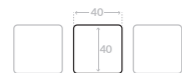

CONFORMITÉS ET GARANTIES

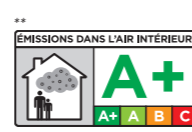

*Information sur le niveau d'émission de substances volatiles dans l'air intérieur, présentant un risque de toxicité par inhalation, sur une échelle de classe allant de A+ (très faibles émissions) à C (fortes émissions)

** Sauf profil Rythmix Carré classé A

LE +

Un parement intérieur naturel et sain. Le lambris confère aux ambiances intérieures un confort accru. Il est aussi respectueux de la santé humaine, avec un classement sanitaire A+.



1. Vert Olive, Kinna / 2. Terracotta, Gränna / 3. Gris Patine, Kinna

LE CONSEIL DE L'EXPERT

Pour un intérieur chaleureux avec une touche de caractère, unissez le terracotta avec le noir.

PAREMENTS FINIS

SAPIN DU NORD

CARACTÉRISTIQUES

- Finition en phase aqueuse
- Surface brute de sciage
- Rainage en bout

APPLICATIONS

- Mur
- Plafond

PERFORMANCES

- Réaction au feu : F
- Marquage CE NF EN 14915

SERVICES

- Décolisage
- Conseils de pose détaillés pages 208-210

PROFIL

Élégie carrée languette décalée 12 x 135 mm

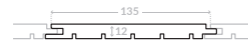

COLLECTION LES INTEMPORELS



Blanchi

Noir

LE +

En usage intérieur, le bois brut est particulièrement indiqué : matériau chaleureux au regard comme au toucher il évite l'effet paroi froide et améliore la sensation de confort thermique.



LE CONSEIL DE L'EXPERT

La finition noire combinée à l'état de surface brut de sciage offre un effet bois brûlé tendance.

1. Blanchi / 2. Noir / 3. Blanchi

CONFORMITÉS ET GARANTIES



*Information sur le niveau d'émission de substances volatiles dans l'air intérieur, présentant un risque de toxicité par inhalation, sur une échelle de classe allant de A+ (très faibles émissions) à C (fortes émissions)

PAREMENTS NATURELS

SAPIN DU NORD

 NOUVELLE
 GAMME

LE +

La matière bois, ses tonalités, son veinage, sa chaleur magnifiés par un usinage 3D innovant.



1

CARACTÉRISTIQUES

Sans finition
 Surface rabotée

APPLICATIONS

Mur
 Plafond

PERFORMANCES

Réaction au feu : F
 Marquage CE NF EN 14915

SERVICES

Décolisage
 Compatibilité des profils : Rythmix®
 Onde+Dune+Carré
 Conseils de pose détaillés pages 208-210

PROFILS

Rythmix® Onde S
 40 x 40 mm

Rythmix® Onde M
 40 x 40 mm

Rythmix® Dune S
 40 x 40 mm

Rythmix® Dune M
 40 x 40 mm

Flex
 17 x 165 mm

Double Flex
 17 x 165 mm

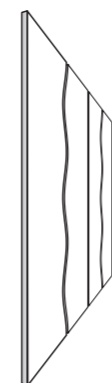
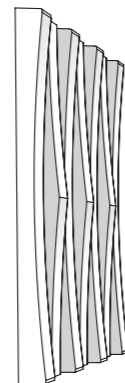
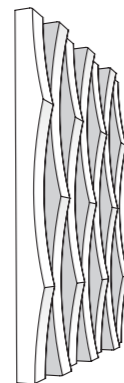
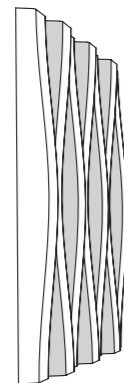
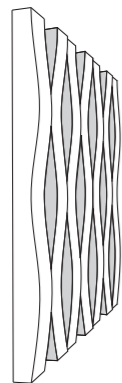

CONFORMITÉS ET GARANTIES



*Information sur le niveau d'émission de substances volatiles dans l'air intérieur, présentant un risque de toxicité par inhalation, sur une échelle de classe allant de A+ (très faibles émissions) à C (fortes émissions)

** Sauf profil Rythmix Carré classé A



1. Rythmix® Carré, Onde S et M, naturel / 2. Rythmix® Dune S, naturel / 3. Flex et Double Flex, naturel

LE CONSEIL DE L'EXPERT

Mixez les profils Rythmix® 3D entre eux ou avec le Rythmix® Carré pour des façades uniques.

PAREMENTS NATURELS

SAPIN DU NORD

 NOUVELLE
 GAMME

LE +

Skulpt et Canyon sont rythmés par des effets uniques grâce à des outils inventifs qui se déplacent aléatoirement. Inter'Line et Swell jouent avec les lignes pour des rendus graphiques.



CARACTÉRISTIQUES

Sans finition
 Rainage en bout

APPLICATIONS

Mur
 Plafond

PERFORMANCES

Réaction au feu : D-s2, d0
 Marquage CE NF EN 14915

SERVICES

Décolisage
 Compatibilité des profils : Skulpt+Canyon+
 Inter'Line+Swell+Union
 Conseils de pose détaillés pages 208-210

PROFILS

Skulpt 20 x 125 mm

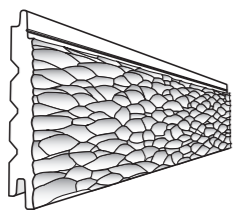

Canyon 20 x 125 mm

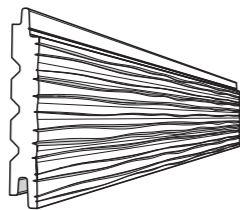

Inter'Line 20 x 125 mm

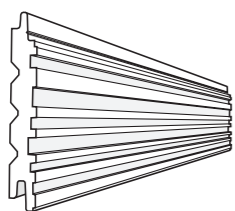

Swell 20 x 125 mm

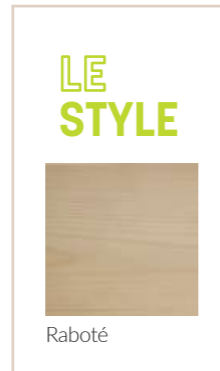
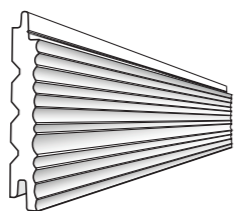

LE CONSEIL DE L'EXPERT

Combinez les profils en relief avec le profil Union pour une touche d'originalité.

1. Swell, naturel / 2. Canyon, naturel / 3. Inter'Line, naturel

CONFORMITÉS ET GARANTIES



*Information sur le niveau d'émission de substances volatiles dans l'air intérieur, présentant un risque de toxicité par inhalation, sur une échelle de classe allant de A+ (très faibles émissions) à C (fortes émissions).

PAREMENTS NATURELS

SAPIN DU NORD

CARACTÉRISTIQUES

- Sans finition
- Surface rabotée

APPLICATIONS

- Mur
- Plafond

PERFORMANCES

- Réaction au feu : F
- Marquage CE NF EN 14915

SERVICES

- Décolisage
- Compatibilité des profils : Rythmix®
- Onde+Dune+Carré
- Conseils de pose détaillés pages 208-210

PROFILS

Rythmix® Biseau 21 x 58 mm

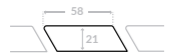

Rythmix® Carré 40 x 40 mm

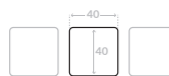

LE +

Des profils tendance, pour un parement naturel simplement raboté... Sa fabrication réclame peu d'énergie. Moins de carbone, plus de style !



LE CONSEIL DE L'EXPERT

Pourquoi ne pas combiner Rythmix® naturel et Rythmix® fini pour conjuguer la chaleur du bois avec une touche de couleur ?
Notre recommandation : mixez bois naturel et bois noir !

1. Rythmix® Carré, naturel / 2. Rythmix® Carré, naturel et noir (cf. p.142)

CONFORMITÉS ET GARANTIES



** Information sur le niveau d'émission de substances volatiles dans l'air intérieur, présentant un risque de toxicité par inhalation, sur une échelle de classe allant de A+ (très faibles émissions) à C (fortes émissions)

PAREMENTS NATURELS

SAPIN DU NORD

CARACTÉRISTIQUES

- Sans finition
- Surface rabotée, rabotée brossée ou brute de sciage
- Rainage en bout

APPLICATIONS

- Mur
- Plafond

PERFORMANCES

- Réaction au feu : D-s2,d0
- Marquage CE NF EN 14915

SERVICES

- Décolisage
- Conseils de pose détaillés pages 208-210

PROFILS

1 mouchette 10 x 90 mm

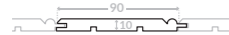

2 mouchettes 10 x 105 mm



Elégie biaise 12 x 90 / 12 x 135 mm



Grain d'orge 12 x 90 mm / 12 x 135 mm



Elégie carré languette décalée 12 x 135 mm



Gränna 15 x 180 mm

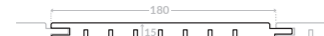

LES STYLES



Raboté Brossé Brut de sciage

Union 20 x 125 mm

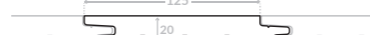

Twin 21 x 185 mm



Île de Ré 22 x 140 mm



CONFORMITÉS ET GARANTIES



** Information sur le niveau d'émission de substances volatiles dans l'air intérieur, présentant un risque de toxicité par inhalation, sur une échelle de classe allant de A+ (très faibles émissions) à C (fortes émissions)

** Sauf profils Twin et Île de Ré, classé A

LE +

Très bon rapport qualité-prix pour cette solution de parement respectueuse de l'environnement et de l'utilisateur, classé A+**.



LE CONSEIL DE L'EXPERT

Le saviez-vous ?
Mettre du bois dans son intérieur c'est s'offrir une dose de bien-être.

1 et 2. Brut de sciage, élégie carrée languette décalée / 3. Raboté, 1 mouchette / 4. Brut de sciage, Twin

PAREMENTS ALTITUDE

SAPIN DU NORD - MÉLÈZE

CARACTÉRISTIQUES

- Sans finition
- Rainage en bout
- Étuvé : exposition à la vapeur à une température élevée (100 % d'humidité à 95° pendant 3 semaines)
- Thermochoauffé : modification structurale du bois par application d'une température très élevée dans un four (entre 185 et 212° pendant 48 heures)
- Bois naturel sec à 12%

APPLICATIONS

- En intérieur : mur, plafond
- En extérieur : façade uniquement en Mélèze et Sapin Thermochoauffé 212°

PERFORMANCE

- Réaction au feu : D-s2,d0

SERVICES

- Décolisage
- Conseils de pose détaillés pages 208-210

PROFIL

- Jointif mini grain d'orge



CONFORMITÉS ET GARANTIES



LES STYLES

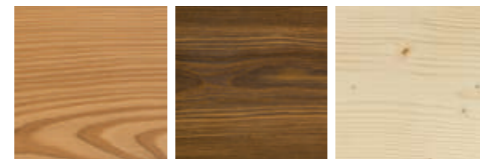

Mélèze Étuvé Mélèze Thermochoauffé 185° Sapin du Nord Sec à 12%



Sapin du Nord Thermochoauffé 190° Sapin du Nord Thermochoauffé 212°

LE +

Le faible taux d'humidité et les caractéristiques physiques des essences sélectionnées permettent de fabriquer ces lames de grande largeur qui ne bougeront pas dans le temps.



LE CONSEIL DE L'EXPERT

Le bois thermochoauffé à 212° est le seul que vous pourrez utiliser dans une pièce où les variations de températures sont importantes.

1, 2 et 3. Sapin du Nord, thermochoauffé 190° / 4. Sapin du Nord, thermochoauffé 212°

EN UN COUP D'ŒIL

PAREMENTS IMPRIMÉS

COLLECTIONS	WoodaFix™ by Silverwood	Woodalisa® L'art d'imprimer le bois
	CONTREPLAQUÉ BOULEAU	PAREMENT LAMELLÉ-COLLÉ SAPIN DU NORD
MINÉRAL	✓	
SCANDI-NATUR	✓	
TERRITOIRES	✓	
FLASHBACK	✓	
ALL-WHITE		✓
ALL-BLACK		✓
ETHNIC-CHIC		✓
PACIFIC DREAM		✓
MILLÉSIME		✓
PERSONNALISATION	✓	✓

PAREMENTS FINIS - SAPIN DU NORD

ÉTATS DE SURFACE	COLORIS	ÉLÉGIE CARRÉE LANGUETTE DÉCALÉE 12 x 135 mm	KINNA 12 x 135 mm	GRÄNNA 15 x 180 mm	FLEX et DOUBLE FLEX 17 x 165 mm	UNION 20 x 125 mm	INTERLINE 20 x 125 mm	SWELL 20 x 125 mm	SKULPT 20 x 125 mm	CANYON 20 x 125 mm	RYTHMIX® BISEAU 21 x 58 mm	RYTHMIX® CARRÉ 40 x 40 mm	RYTHMIX® ONDE S et M 40 x 40 mm	RYTHMIX® DUNE S et M 40 x 40 mm
BROSSÉ	Blanc Polaire	✓	✓								✓	✓		
	Arctic	✓	✓								✓	✓		
	Gris Patine	✓	✓								✓	✓		
	Noir	✓	✓	✓	✓						✓	✓		
	Bleu Nuit	✓	✓								✓	✓		
	Terracotta	✓	✓								✓	✓		
	Vert Olive	✓	✓								✓	✓		
RABOTÉ	Noir												✓	✓
BRUT DE SCIAGE	Blanchi	✓												
	Noir	✓												
RELIEF	Noir						✓	✓	✓	✓				

POTS DE RETOUCHE

Pot de finition pour retouche - 250 ml

Blanc Polaire, Arctic, Gris Patine, Noir, Bleu Nuit, Terracotta, Vert Olive, Blanchi et Noir



PAREMENTS NATURELS - SAPIN DU NORD

PROFILS	SECTIONS	ÉTATS DE SURFACE			
		RABOTÉ	BRUT DE SCIAGE	BROSSÉ	RELIEF
1 MOUCHETTE	10 x 90 mm	✓			
2 MOUCHETTES	10 x 105 mm	✓			
ÉLÉGIE BIAISE	12 x 90 mm	✓			
ÉLÉGIE BIAISE	12 x 135 mm	✓			
GRAIN D'ORGE	12 x 90 mm	✓			
GRAIN D'ORGE	12 x 135 mm	✓			
ÉLÉGIE CARRÉE LANGUETTE DÉCALÉE	12 x 135 mm	✓	✓	✓	
UNION	20 x 125 mm	✓			
INTER'LINE	20 x 125 mm				✓
SWELL	20 x 125 mm				✓
SKULPT	20 x 125 mm				✓
CANYON	20 x 125 mm				✓
GRÄNNA	15 x 180 mm	✓			
FLEX et DOUBLE FLEX	17 x 165 mm	✓			
TWIN (profil réversible)	21 x 185 mm	✓	✓		
ÎLE DE RÉ	22 x 140 mm	✓			
RYTHMIX® BISEAU	21 x 58 mm	✓			
RYTHMIX® CARRÉ	40 x 40 mm	✓			
RYTHMIX® ONDE S et M	40 x 40 mm	✓			
RYTHMIX® DUNE S et M	40 x 40 mm	✓			

PAREMENTS ALTITUDE

ESSENCES	SECTIONS	ÉTUVÉ	BROSSÉ	BROSSÉ	BROSSÉ	BROSSÉ	SEC À 12% BROSSÉ OU RABOTÉ
MÉLÈZE	19 x 188 mm		✓	✓			
	19 x 185 mm				✓		
	19 x 187 mm					✓	
	19 x 210 mm				✓		
SAPIN DU NORD	21 x 185 mm						✓

PARQUETS

SAPIN DU NORD

CARACTÉRISTIQUES

- Sans finition
- Surface rabotée
- Taux d'humidité : 12 % +/- 2%
- Rainage en bout

APPLICATION

- Sol

PERFORMANCES

- Réaction au feu : Cfl-s1
- Marquage CE NF EN 14342

SERVICE

- Conseils de pose détaillés page 211

PROFILS

- Jointif 2 faces
- 21 x 135 mm



- Grain d'orge 1 face
- 21 x 135 mm



LE
STYLE



Raboté



L'INDISPENSABLE

- Plinthe Sapin du Nord
- Surface rabotée
- Rainage en bout

- Bord droit
- 10 x 70 mm / 10 x 95 mm / 10 x 110 mm
- 13 x 70 mm / 13 x 95 mm / 13 x 110 mm

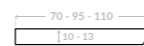

- Bord rond
- 10 x 70 mm / 10 x 95 mm

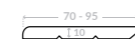

CONFORMITÉS ET GARANTIES



*Information sur le niveau d'émission de substances volatiles dans l'air intérieur, présentant un risque de toxicité par inhalation, sur une échelle de classe allant de A+ (très faibles émissions) à C (fortes émissions)

LE +

Bon rapport qualité-prix pour ce parquet massif solide et résistant.



LE CONSEIL DE L'EXPERT

Pensez à bien entreposer vos lames à plat, au moins 72h avant la pose dans le lieu de mise en œuvre pour les préparer à leurs conditions finales d'utilisation.

1 et 2. Grain d'orge

PLANCHERS

SAPIN DU NORD

CARACTÉRISTIQUES

- Sans finition
- Surface rabotée
- Taux d'humidité : 18 % +/- 2%
- Rainage en bout

APPLICATION

- Sol

PERFORMANCES

- Réaction au feu : Cfl-s1
- Marquage CE NF EN 14342

SERVICE

- Conseils de pose détaillés page 211

PROFILS

- Jointif 2 faces
- 21 x 90 mm / 21 x 135 mm
- 27 x 90 mm / 27 x 135 mm



- Grain d'orge en sous face
- 27 x 135 mm

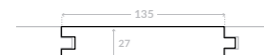

LE STYLE



Raboté



L'INDISPENSABLE

- Plinthe Sapin du Nord
- Surface rabotée
- Rainage en bout

- Bord droit
- 10 x 70 mm / 10 x 95 mm / 10 x 110 mm
- 13 x 70 mm / 13 x 95 mm / 13 x 110 mm

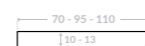

- Bord rond
- 10 x 70 mm / 10 x 95 mm

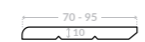

CONFORMITÉS ET GARANTIES



*Information sur le niveau d'émission de substances volatiles dans l'air intérieur, présentant un risque de toxicité par inhalation, sur une échelle de classe allant de A+ (très faibles émissions) à C (fortes émissions)

LE +

Un produit abordable en Bois du Nord, traditionnellement utilisé dans des pièces à faibles passages.



1, 2 et 3. Jointif 2 faces

LE CONSEIL DE L'EXPERT

Pensez à bien entreposer vos lames à plat, au moins 72h avant la pose dans le lieu de mise en œuvre pour les préparer à leurs conditions finales d'utilisation.

CAHIER TECHNIQUE

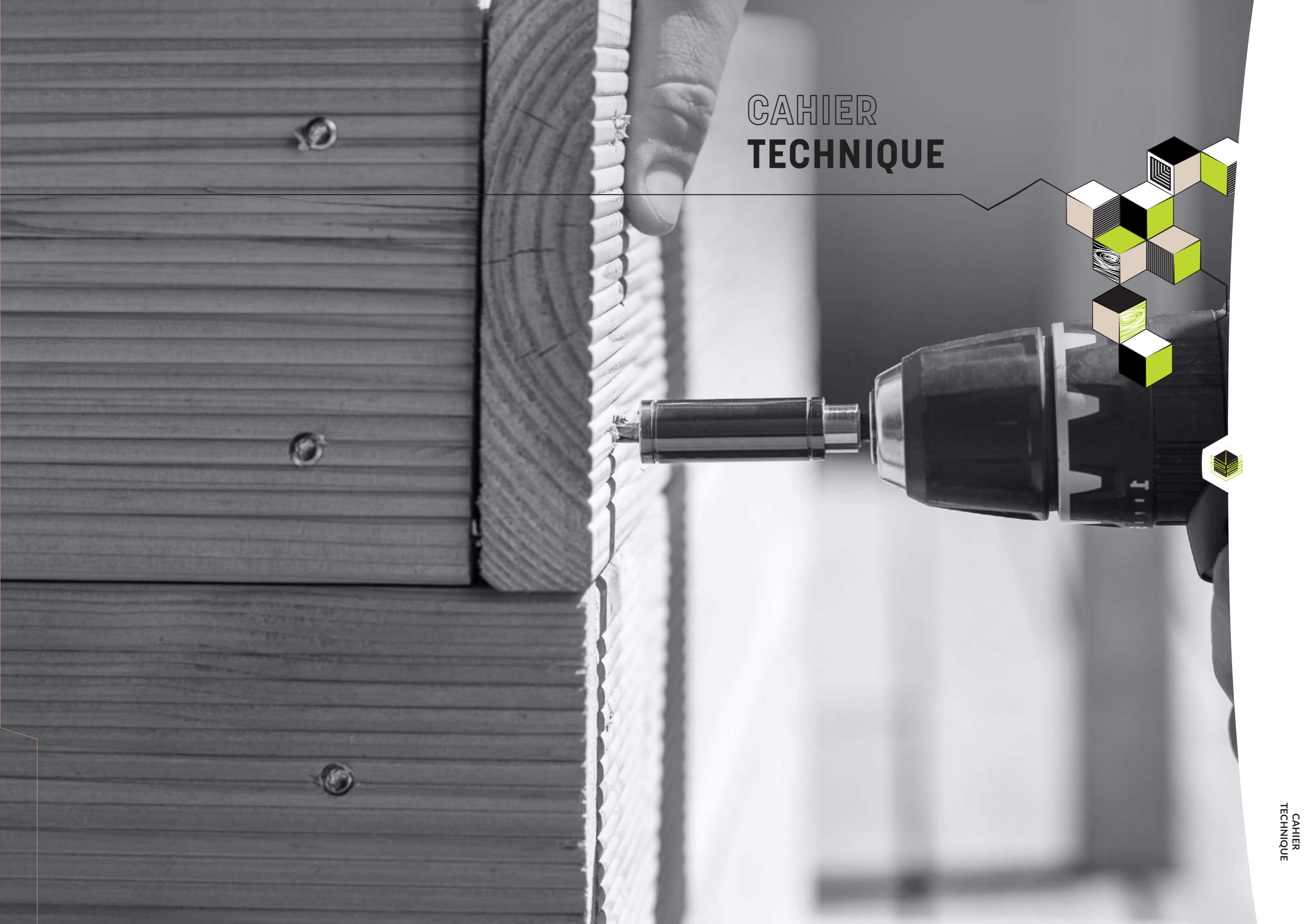

NOS ENGAGEMENTS

MARQUAGE CE

CE **NORME EUROPÉENNE**
Pour les produits soumis au marquage CE, Silverwood respecte les normes européennes en vigueur.



Retrouvez nos déclarations de performances (DOP) sur www.silverwood.fr/fr/professionnel

USAGE EXTÉRIEUR

GARANTIE 10 ANS SUR LA FINITION PEINTURE



Tous les bardages Silverwood avec une finition peinture sont garantis 10 ans sur le bon aspect et la bonne tenue de la peinture dans le temps, à l'exclusion des profils nécessitant un perçage pleine lame.

GARANTIE 5 ANS SUR LA FINITION SATURATEUR



Tous les bardages Silverwood avec une finition saturateur sont garantis 5 ans sur le bon aspect et la bonne tenue du saturateur dans le temps, à l'exclusion des profils nécessitant un perçage pleine lame.

GARANTIE 10 ANS SUR LA PRÉSERVATION



Tous les produits Silverwood préservés sont garantis 10 ans sur l'efficacité de la préservation.



CERTIFICATION CTB-B+

Nos produits de préservation et nos process industriels sont respectivement certifiés CTB-P+ et CTB-B+ garantissant une application maîtrisée dans un cadre réglementé.

*sauf Patine, Original et préservation Classe 2

USAGE INTÉRIEUR



DÉGAGEMENT D'ÉMISSIONS DANS L'AIR INTÉRIEUR : NOTÉ A+

Le bois naturel ou associé à des finitions respectueuses de l'environnement permet à la gamme de décoration intérieure Silverwood de bénéficier du classement A+ (sauf les profils dont l'épaisseur est supérieure ou égale à 21 mm, classés A), le meilleur classement pour une meilleure qualité de l'air intérieur.

*Information sur le niveau d'émission de substances volatiles dans l'air intérieur, présentant un risque de toxicité par inhalation, sur une échelle de classe allant de A+ (très faibles émissions) à C (fortes émissions)



NORME JOUET

Nos finitions pour les produits de revêtement mural sont rigoureusement sélectionnées et respectent la norme Jouet pour un usage en toute sécurité.

ENGAGEMENT ENVIRONNEMENTAL

Depuis plus de 10 ans, le Groupe ISB possède les chaînes de certifications PEFC™ et FSC® (C051177). Fruit d'une démarche volontaire de l'entreprise, nos certifications sont renouvelées tous les ans par un audit externe.

Plus récemment, le Règlement sur le Bois de l'Union Européenne est entré en vigueur. Tous nos bois sont strictement conformes à ses exigences.



FSC®

La certification FSC® s'attache à une gestion responsable des ressources forestières. Cette certification repose sur 10 principes fondateurs qui décrivent les règles de gestion à suivre afin que les forêts répondent aux besoins sociaux, économiques, écologiques, culturels et spirituels des générations actuelles et futures. Ils incluent à la fois des contraintes de gestion et des exigences sociales et environnementales.



PEFC

Le label PEFC s'attache à une gestion durable des ressources forestières. Cette certification repose sur deux mécanismes complémentaires : la certification forestière et la certification des entreprises qui transforment le bois afin d'assurer la traçabilité de la matière depuis la forêt jusqu'au produit fini.



APPROVISIONNEMENTS RIGoureux

La protection de l'environnement est inscrite dans l'ADN du Groupe ISB. Nous ne pouvons pas travailler le bois sans être sensibles aux alertes sur la déforestation et l'écologie. Ainsi, depuis 2007, le Groupe ISB a pris en compte les considérations environnementales, notamment au niveau de ses approvisionnements. Nous choisissons rigoureusement nos fournisseurs et les bois entrants sur nos plateformes d'importation et dans nos usines.

RBUE

Le Règlement Bois de l'Union Européenne (RBUE) est l'outil essentiel de l'Union Européenne pour lutter contre le commerce du bois illégal. Il a été adopté le 20 octobre 2010 par le Parlement Européen et le Conseil et s'applique dans son intégralité depuis le 3 mars 2013.

Le RBUE implique :

- Une amélioration de la traçabilité de la ressource forestière, et ce à une échelle internationale.
- Le recours à du bois présentant des garanties de légalité, pour évincer des circuits commerciaux de bois exploité illégalement.

En France, Le Commerce du Bois est l'entité agréée par la Commission Européenne pour vérifier le respect de la mise en application du RBUE. Elle propose aux entreprises le déploiement de systèmes de diligence raisonnée, puis un contrôle annuel de la bonne application de ce système par l'entreprise. Elle prend les mesures appropriées en cas d'utilisation inadéquate de leur système de diligence raisonnée, y compris la notification aux autorités compétentes de tout manquement notable ou répété d'un opérateur. Une attestation de conformité est délivrée annuellement par le LCB comme preuve que le Groupe ISB respecte la mise en application du RBUE.

RDUE

Le Règlement Déforestation de l'Union Européenne (RDUE) a pour objectif principal d'assurer que les produits bois importés ou commercialisés sur le marché UE n'ont pas contribué à la déforestation ou à la dégradation des forêts et avoir été produits de façon légale dans leur pays de récolte et/ou de production.

Il va progressivement remplacer le RBUE à compter de Décembre 2024.

NOS ESSENCES

Avec notre expertise et notre passion pour le bois, nous valorisons les essences que nous travaillons pour répondre au mieux à vos aspirations. Chaque essence est différente, avec des caractéristiques qui lui sont propres et qui dépendent entre autre de son origine. Notre rôle : vous accompagner pour choisir la bonne essence pour le bon usage. Source : Données issues de la norme NF EN 350 et du Site du CIRAD.

BOIS RÉSINEUX

DOUGLAS (*Pseudotsuga menziesii*)

Origine : France, Canada et États-Unis - Autre appellation courante : Pin d'Orégon

ASPECT	STABILITÉ	UTILISATIONS	DURABILITÉ NATURELLE*	DURABILITÉ CONFÉRÉE
Couleur brun rosâtre Fil droit, grain moyen Risque de poches de résines Présence importante de nœuds	Stabilité dimensionnelle : bonne Aptitude au séchage : sans difficulté Facile à usiner	Bardage / Menuiserie intérieure / Menuiserie extérieure / Charpente / Structure...	Classe d'emploi 1 et 2 : durable à plus de 100 ans Classe d'emploi 3.1 : durable jusqu'à 100 ans Classe d'emploi 3.2 : durable jusqu'à 50 ans	Classe d'emploi 3.1 et 3.2 : durable jusqu'à 50 ans
CARACTÉRISTIQUES MÉCANIQUES ET PHYSIQUES				
DENSITÉ MOYENNE À 12 % D'HUMIDITÉ	DURETÉ MONNIN	CONTRAINTÉ DE RUPTURE EN COMPRESSION	CONTRAINTÉ DE RUPTURE EN FLEXION STATIQUE	MODULE D'ÉLASTICITÉ LONGITUDINALE
460 kg/m ³	2,2 N/mm ²	46 N/mm ²	78 N/mm ²	11 900 N/mm ²

MÈLÈZE (*Larix sibirica*)

Origine : Russie, Europe de l'Ouest et Canada

ASPECT	STABILITÉ	UTILISATIONS	DURABILITÉ NATURELLE*	DURABILITÉ CONFÉRÉE
Couleur brun rosâtre, nettement veiné Fil droit, grain moyen	Stabilité dimensionnelle : moyenne Aptitude au séchage : sans difficulté Facile à usiner	Bardage / Menuiserie intérieure / Menuiserie extérieure / Parquet / Lambris	Classe d'emploi 1 et 2 : durable à plus de 100 ans Classe d'emploi 3.1 : durable jusqu'à 100 ans Classe d'emploi 3.2 : durable jusqu'à 50 ans	Classe d'emploi 3.1 et 3.2 : durable jusqu'à 50 ans
CARACTÉRISTIQUES MÉCANIQUES ET PHYSIQUES				
DENSITÉ MOYENNE À 12 % D'HUMIDITÉ	DURETÉ MONNIN	CONTRAINTÉ DE RUPTURE EN COMPRESSION	CONTRAINTÉ DE RUPTURE EN FLEXION STATIQUE	MODULE D'ÉLASTICITÉ LONGITUDINALE
540 kg/m ³	3,2 N/mm ²	50 N/mm ²	91 N/mm ²	16 800 N/mm ²

RED CEDAR (*Thuja plicata*)

Origine : Canada et États-Unis

ASPECT	STABILITÉ	UTILISATIONS	DURABILITÉ NATURELLE*	DURABILITÉ CONFÉRÉE
Couleur brun rouge clair à brun rouge foncé Fil droit, grain moyen Bois légèrement veiné	Stabilité dimensionnelle : moyenne Aptitude au séchage : sans difficulté Facile à usiner	Bardage / Menuiserie intérieure / Menuiserie extérieure / Lambris / Agencement...	Classe d'emploi 1 et 2 : durable à plus de 100 ans Classe d'emploi 3.1 : durable jusqu'à 100 ans Classe d'emploi 3.2 : durable jusqu'à 50 ans	Non concerné
CARACTÉRISTIQUES MÉCANIQUES ET PHYSIQUES				
DENSITÉ MOYENNE À 12 % D'HUMIDITÉ	DURETÉ MONNIN	CONTRAINTÉ DE RUPTURE EN COMPRESSION	CONTRAINTÉ DE RUPTURE EN FLEXION STATIQUE	MODULE D'ÉLASTICITÉ LONGITUDINALE
370 kg/m ³	1,1 N/mm ²	33 N/mm ²	59 N/mm ²	8 800 N/mm ²

* La durabilité naturelle s'entend toujours hors aubier.

ÉPICÉA (*Picea abies*) / SAPIN (*Abies alba*)

Origine : Scandinavie et Europe de l'Ouest

ASPECT	STABILITÉ	UTILISATIONS	DURABILITÉ NATURELLE*	DURABILITÉ CONFÉRÉE
Couleur blanc crème Veinage régulier Fil droit, grain fin à moyen	Stabilité dimensionnelle : moyenne Aptitude au séchage : sans difficulté Facile à usiner	Bardage / Menuiserie intérieure / Menuiserie extérieure / Lambris / Agencement...	Classe d'emploi 1 : durable à plus de 100 ans	Classe d'emploi 2 et 3.1 : durable jusqu'à 50 ans si bois recouvert d'une finition entretenue
CARACTÉRISTIQUES MÉCANIQUES ET PHYSIQUES				
DENSITÉ MOYENNE À 12 % D'HUMIDITÉ	DURETÉ MONNIN	CONTRAINTÉ DE RUPTURE EN COMPRESSION	CONTRAINTÉ DE RUPTURE EN FLEXION STATIQUE	MODULE D'ÉLASTICITÉ LONGITUDINALE
460 kg/m ³	2,2 N/mm ²	46 N/mm ²	78 N/mm ²	11 900 N/mm ²

PIN ROUGE DU NORD (*Pinus sylvestris*)

Origine : Scandinavie, Russie, Europe de l'Ouest et Pays Baltes
Autre appellation courante : Pin Sylvestre

ASPECT	STABILITÉ	UTILISATIONS	DURABILITÉ NATURELLE*	DURABILITÉ CONFÉRÉE
Couleur brun rosâtre Nettement veiné Fil droit, grain moyen Présence importante de nœuds	Stabilité dimensionnelle : moyenne Aptitude au séchage : sans difficulté Facile à usiner	Terrasse / Bardage / Menuiserie intérieure / Menuiserie extérieure / Lambris / Agencement...	Classe d'emploi 1 et 2 : durable à plus de 100 ans Classe d'emploi 3.1 et 3.2 : durable jusqu'à 50 ans	Classe d'emploi 4 : durable jusqu'à 50 ans
CARACTÉRISTIQUES MÉCANIQUES ET PHYSIQUES				
DENSITÉ MOYENNE À 12 % D'HUMIDITÉ	DURETÉ MONNIN	CONTRAINTÉ DE RUPTURE EN COMPRESSION	CONTRAINTÉ DE RUPTURE EN FLEXION STATIQUE	MODULE D'ÉLASTICITÉ LONGITUDINALE
520 kg/m ³	2,6 N/mm ²	50 N/mm ²	97 N/mm ²	12 900 N/mm ²

YELLOW PINE (*Pinus palustris mill.*)

Origine : États-Unis
Autre appellation courante : Pin de Caroline

ASPECT	STABILITÉ	UTILISATIONS	DURABILITÉ NATURELLE*	DURABILITÉ CONFÉRÉE
Couleur brun jaune clair Fil assez droit, grain fin à moyen	Stabilité dimensionnelle : moyenne Aptitude au séchage : sans difficulté Facile à usiner	Terrasse / Bardage / Menuiserie intérieure / Menuiserie extérieure / Lambris / Agencement...	Classe d'emploi 1 et 2 : durable à plus de 100 ans Classe d'emploi 3.1 et 3.2 : durable jusqu'à 50 ans	Classe d'emploi 4 : durable jusqu'à 50 ans
CARACTÉRISTIQUES MÉCANIQUES ET PHYSIQUES				
DENSITÉ MOYENNE À 12 % D'HUMIDITÉ	DURETÉ MONNIN	CONTRAINTÉ DE RUPTURE EN COMPRESSION	CONTRAINTÉ DE RUPTURE EN FLEXION STATIQUE	MODULE D'ÉLASTICITÉ LONGITUDINALE
660 kg/m ³	5,5 N/mm ²	60 N/mm ²	105 N/mm ²	12 000 N/mm ²

* La durabilité naturelle s'entend toujours hors aubier.

NOS ESSENCES

BOIS EXOTIQUES

CUMARU (DIPTERYX ALATA)

Origine : Brésil et Pérou

ASPECT	STABILITÉ	UTILISATIONS	DURABILITÉ NATURELLE*	DURABILITÉ CONFÉRÉE
Couleur brun rouge Contre-fil important Grain moyen	Stabilité dimensionnelle : moyenne Aptitude au séchage : difficile Difficile à usiner	Aménagement extérieur	Classe d'emploi 1, 2 et 3.1 : durable à plus de 100 ans Classe d'emploi 3.2 : durable jusqu'à 100 ans Classe d'emploi 4 : durable jusqu'à 50 ans	Non concerné

CARACTÉRISTIQUES MÉCANIQUES ET PHYSIQUES

DENSITÉ MOYENNE À 12 % D'HUMIDITÉ	DURETÉ MONNIN	CONTRAINTÉ DE RUPTURE EN COMPRESSION	CONTRAINTÉ DE RUPTURE EN FLEXION STATIQUE	MODULE D'ÉLASTICITÉ LONGITUDINALE
1 070 kg/m ³	13,1 N/mm ²	103 N/mm ²	170 N/mm ²	26 610 N/mm ²

IPÉ (HANDROANTHUS HEPTAPHYLLA MATTOS)

Origine : Brésil et Pérou

ASPECT	STABILITÉ	UTILISATIONS	DURABILITÉ NATURELLE*	DURABILITÉ CONFÉRÉE
Couleur brun jaunâtre à brun olive Parfois finement veiné, contre-fil important Grain fin à moyen	Stabilité dimensionnelle : moyenne Aptitude au séchage : difficile Difficile à usiner	Aménagement extérieur	Classe d'emploi 1, 2 et 3.1 : durable à plus de 100 ans Classe d'emploi 3.2 : durable jusqu'à 100 ans Classe d'emploi 4 : durable jusqu'à 50 ans	Non concerné

CARACTÉRISTIQUES MÉCANIQUES ET PHYSIQUES

DENSITÉ MOYENNE À 12 % D'HUMIDITÉ	DURETÉ MONNIN	CONTRAINTÉ DE RUPTURE EN COMPRESSION	CONTRAINTÉ DE RUPTURE EN FLEXION STATIQUE	MODULE D'ÉLASTICITÉ LONGITUDINALE
1 040 kg/m ³	14,6 N/mm ²	95 N/mm ²	166 N/mm ²	22 760 N/mm ²

MACARANDUBA (MANILKARA BIDENTATA)

Origine : Brésil et Pérou

ASPECT	STABILITÉ	UTILISATIONS	DURABILITÉ NATURELLE*	DURABILITÉ CONFÉRÉE
Couleur brun rouge sombre nuancé de violacé Fil droit, sans contre-fil, grain fin	Stabilité dimensionnelle : faible Aptitude au séchage : difficile Difficile à usiner	Aménagement extérieur	Classe d'emploi 1, 2 et 3.1 : durable à plus de 100 ans Classe d'emploi 3.2 : durable jusqu'à 100 ans Classe d'emploi 4 : durable jusqu'à 50 ans	Non concerné

CARACTÉRISTIQUES MÉCANIQUES ET PHYSIQUES

DENSITÉ MOYENNE À 12 % D'HUMIDITÉ	DURETÉ MONNIN	CONTRAINTÉ DE RUPTURE EN COMPRESSION	CONTRAINTÉ DE RUPTURE EN FLEXION STATIQUE	MODULE D'ÉLASTICITÉ LONGITUDINALE
1 100 kg/m ³	12,9 N/mm ²	89 N/mm ²	170 N/mm ²	24 410 N/mm ²

* La durabilité naturelle s'entend toujours hors aubier.

USAGES ET CLASSES D'EMPLOI

Les classes d'emploi déterminent la sensibilité du bois aux agents biologiques selon sa situation dans l'ouvrage. Cette classification varie également fonction de l'importance de l'exposition des bois extérieurs aux aléas climatiques. L'aptitude à une classe d'emploi d'un bois (traité ou non) permet alors de choisir le bon produit pour le bon usage.

MENUISERIE INTÉRIEURE

1 Situation dans laquelle le bois est à l'intérieur, entièrement protégé des intempéries et non exposé à l'humidification.

REVÊTEMENT EXTÉRIEUR

3.1 Situation dans laquelle le bois n'est pas en contact avec le sol en extérieur et est soumis à une humidification très fréquente sur des périodes courtes (quelques jours).

BOIS EN CONTACT AVEC LE SOL ET/OU L'EAU

4 Bois en contact avec le sol, avec l'eau douce en immersion partielle, soumis à une humidification récurrente, ou utilisé dans une conception induisant une rétention d'eau importante.

CHARPENTE ET OSSATURE

2 Situation dans laquelle le bois est à l'intérieur ou sous abri, protégé des intempéries avec une humidité ambiante élevée occasionnelle.

REVÊTEMENT EXTÉRIEUR

3.2 Situation dans laquelle le bois n'est pas en contact avec le sol en extérieur et est soumis à une humidification très fréquente sur des périodes significatives (quelques semaines).

BOIS EN CONTACT AVEC L'EAU DE MER

5 Situation dans laquelle le bois est immergé ou partiellement immergé dans l'eau salée (milieu marin et eau saumâtre naturelle).

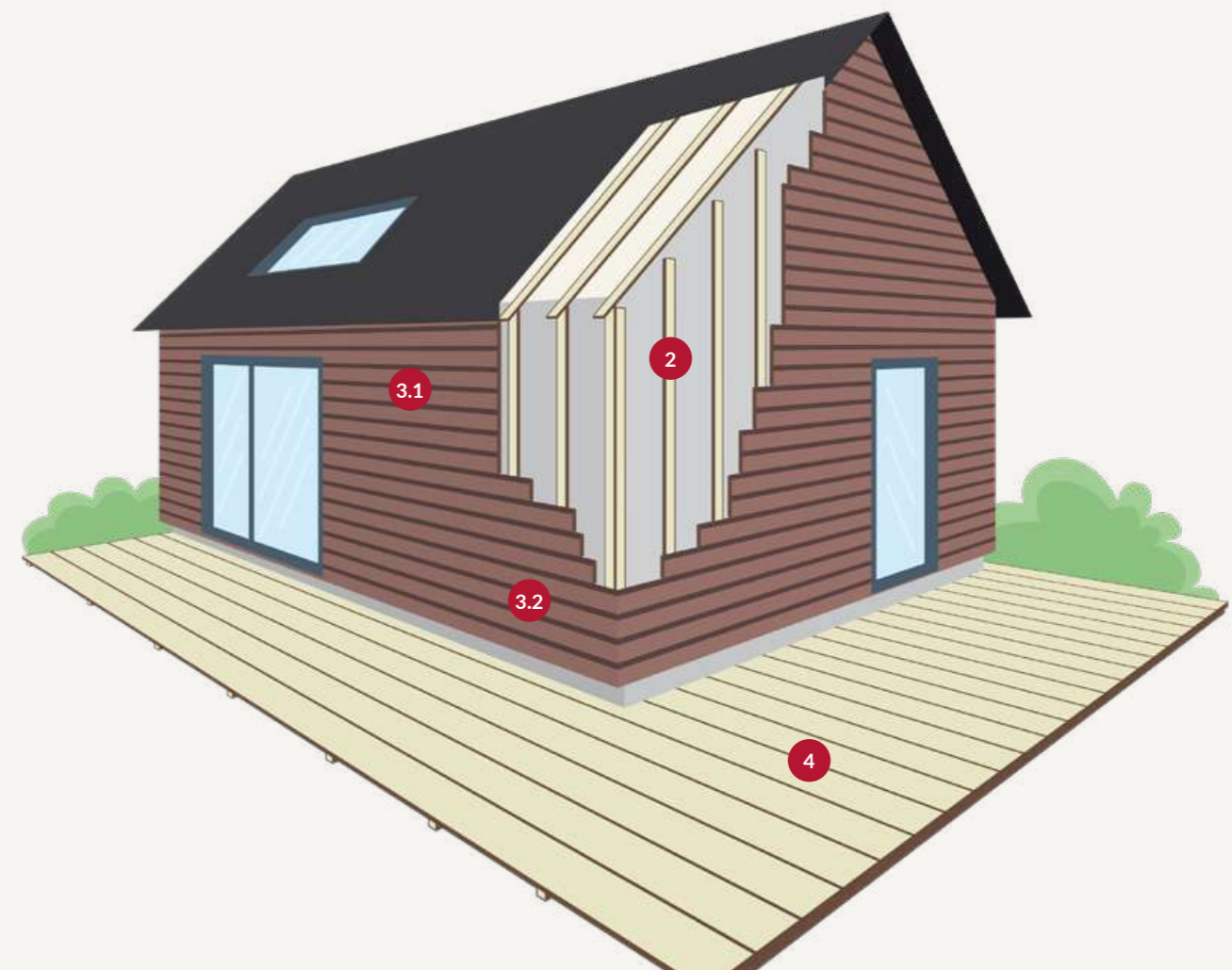

Ce schéma représente de manière pédagogique et non exhaustive des cas de figure de situation type. Se référer à la FD P20-651 pour plus de détails.

DURABILITÉ

La durabilité d'une essence désigne sa résistance vis-à-vis des agents de dégradations biologiques (insectes et champignons).

Se référer aux normes NF EN 335 + FD P 20-651 pour plus de détails.

DURABILITÉ NATURELLE HORS AUBIER*

Résistance intrinsèque d'une essence de bois vis-à-vis des agents de dégradations biologiques.

DURABILITÉ CONFÉRÉE PAR PRÉSERVATION

Résistance améliorée d'une essence de bois vis-à-vis des agents de dégradations biologiques par un procédé de traitement.

CLASSES D'EMPLOI	APTITUDE BASÉE SUR LA DURABILITÉ NATURELLE*					APTITUDE BASÉE SUR LA DURABILITÉ CONFÉRÉE						
	1	2	3.1	3.2	4	5	1	2	3.1	3.2	4	5
DOUGLAS	✓	✓	✓	✓			✓	✓	✓	✓		
MÉLÈZE	✓	✓	✓	✓			✓	✓	✓	✓		
RED CEDAR	✓	✓	✓	✓			Non concerné					
SAPIN DU NORD	✓						✓	✓	✓			
PIN ROUGE DU NORD	✓	✓	✓	✓			✓	✓	✓	✓	✓	
YELLOW PINE	✓	✓					✓	✓	✓	✓	✓	
CUMARU	✓	✓	✓	✓	✓		Non concerné					
IPÉ	✓	✓	✓	✓	✓	✓	Non concerné					
MACARANDUBA	✓	✓	✓	✓	✓	✓	Non concerné					

* La durabilité naturelle s'entend toujours hors aubier. L'aubier dans tous les cas n'est jamais durable quelle que soit l'essence et nécessite une préservation.

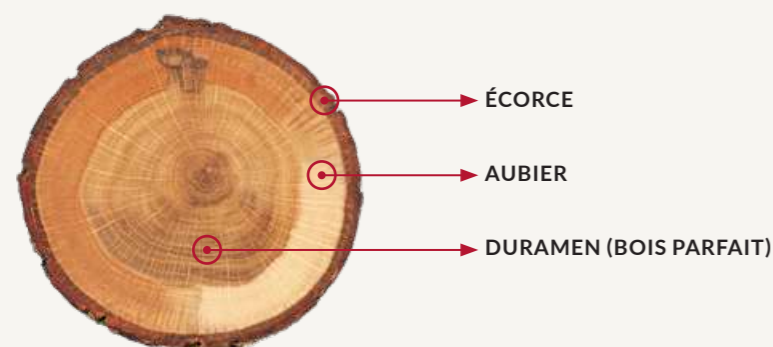

PRÉSERVATION

La durabilité conférée des produits Silverwood est obtenue par des procédés différents. Le choix du procédé industriel dépend de l'essence et de la classe d'emploi visée pour l'usage du produit.

LA PRÉSERVATION PAR TREMPAGE CLASSE 2

1. Le bois est introduit dans le bac.
2. Il est immergé dans la solution de préservation pour permettre un trempage optimum.
3. Les bois sont ensuite égouttés et stockés sous abris.

LA PRÉSERVATION PAR ASPERSION CLASSE 2

1. Le bois est introduit dans la cabine.
2. Le produit de préservation est pulvérisé sur le bois.
3. Les bois sont ensuite égouttés et stockés sous abris.

LA PRÉSERVATION PAR PULVÉRISATION EN FILIÈRE OU LINE FLOW CLASSE 3.1

1. Le bois est introduit dans la filière ou line flow à une vitesse élevée.
2. Le produit de préservation est pulvérisé sur le bois.
3. Les lames de bardages sont ensuite directement séchées.

LA PRÉSERVATION PAR AUTOCLAVE SELON LE PROCÉDÉ BETHELL CLASSES 3.1 / 3.2 / 4

1. Le bois est introduit dans l'autoclave.
2. Un vide extrait l'air et le produit de préservation remplit l'autoclave.
3. L'autoclave est pressurisée forçant l'imprégnation du produit dans le bois.
4. Le produit de préservation est évacué et un vide final est appliqué afin d'évacuer tout excès de solution.



Station de traitement - Site de production de Honfleur (14)



Station de préservation autoclave - Site de production de Moullet (14)



Les solutions de préservation peuvent être pigmentées dans plusieurs teintes : vert, marron, gris. Bien que la préservation offre ainsi un aspect coloré au bois, elle n'est pas une finition. Des nuances de teintes peuvent apparaître, plus particulièrement sur le Douglas.

ALTERNATIVE : LE PROCÉDÉ DE THERMOCHAUFFAGE



1. Modification thermique du bois réalisée avec de la vapeur et à haute température qui permet d'extraire la résine et l'humidité présentes dans les fibres du bois.
2. Le bois devient résistant et durable à cœur tout en restant naturel.

SINGULARITÉS DU BOIS

Le bois peut présenter naturellement des singularités qui lui donnent son esthétique de matériau naturel et rendent unique chaque lame. Ces singularités sont naturelles et ne nuisent en rien à la durabilité du produit. Les critères d'aspect et de singularités admises dépendent des produits et de leurs usages. Ils sont généralement définis dans les normes produits et les DTUs associés.

DIFFÉRENCES DE TEINTES

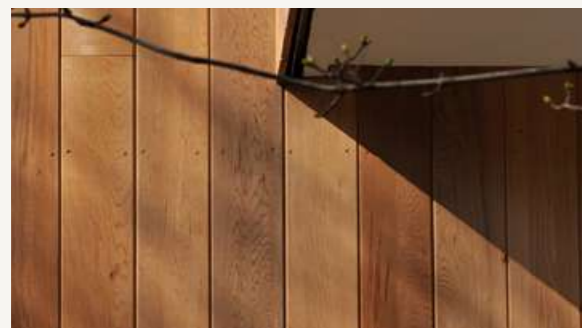

Red Cedar



Red Cedar



Douglas, préservation Patine



Douglas, préservation Dermawood

Toutes les essences de bois présentent des variations de teinte. La préservation les renforce car le produit va pénétrer le matériau de façon plus ou moins importante selon la densité et le veinage. Les finitions peintures opaques masquent ces variations de teinte, les finitions de type saturateur les mettent en valeur. L'exposition du bois en extérieur atténue nettement ces variations dans le temps.

REMONTÉES DE RÉSINE REMONTÉES DE SELS



Lors de la préservation en autoclave des essences résineuses, l'alternance de vide et pression peut amener des résidus collants de résine à la surface du bois. Ce phénomène peut aussi apparaître suite à une période prolongée de forte chaleur. Pour les enlever, une fois séchés il suffit de gratter délicatement avec un grattoir, sans abîmer le bois.



Les bois préservés en autoclave présentent fréquemment de petites taches vertes ou blanchâtres en surface. Elles disparaissent généralement de façon spontanée après la pose. Au besoin, vous pouvez les brosser légèrement.

NŒUDS

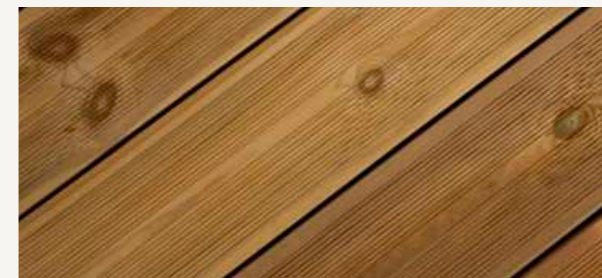

Pin Rouge du Nord



Sapin du Nord

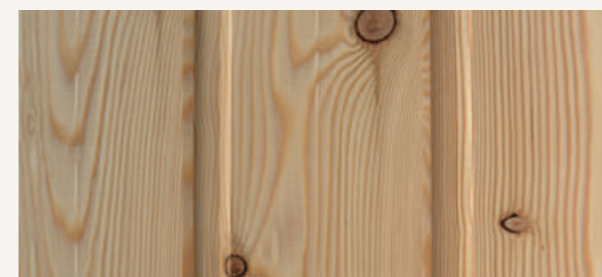

Mélèze



Douglas

Les noeuds correspondent à la trace des branches de l'arbre. Leur quantité et leur taille dépendent de l'essence de bois et du tri effectué. En aménagement extérieur, les noeuds sains sont acceptés et fréquents.

GRISAILLEMENT



L'action du soleil sur les bois entraîne un grisaillement naturel. Certaines personnes apprécient les reflets argentés de cette patine naturelle. Pour conserver la couleur d'origine du bois, il faut utiliser dès la pose un produit de protection.

FENTES ET GERCES

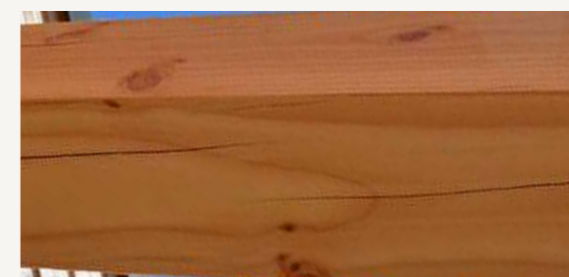

Le bois est sujet à des variations dimensionnelles en fonction du taux d'humidité et de la température. Lorsqu'il sèche, il se rétracte de façon irrégulière, entraînant l'apparition de fentes.

MOISSISSURES SUPERFICIELLES



Les bois sont sujets aux moisissures de discoloration, provoquées par des champignons microscopiques. Cette discoloration superficielle, renforcée par la chaleur, l'humidité et le manque d'aération, se caractérise par des tâches allant du bleu clair au bleu noir. Un léger brossage permet de les éliminer.

BARDAGES - SOLUTIONS FEU

PROJET D'HABITATION

FAMILLE DE PROJET



Pour plus de détails, référez-vous aux Arrêtés logements du 07 août 2019 modifiant l'arrêté du 30 janvier 1986 relatif à la protection contre l'incendie des bâtiments d'habitation.

PROJET D'E.R.P.

CATÉGORIE DE PROJET

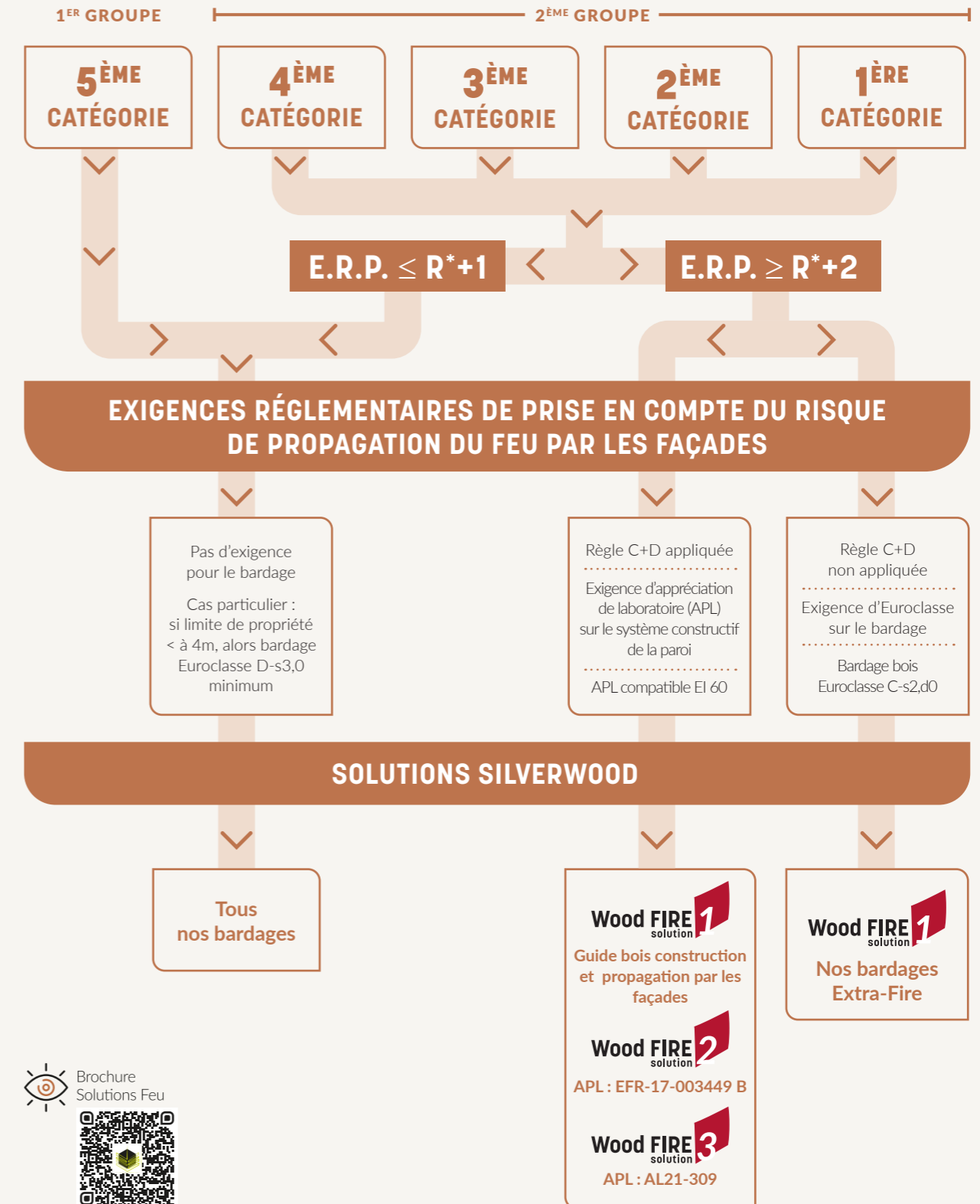
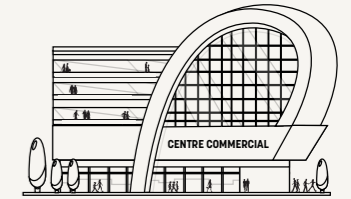

*R : Rez de chaussée

BARDAGES - SOLUTIONS FEU

ZOOM BÂTIMENTS D'HABITATION

Les bâtiments d'habitation sont classés en 4 familles, suivant leur configuration (Arrêté du 31 janvier 1986).

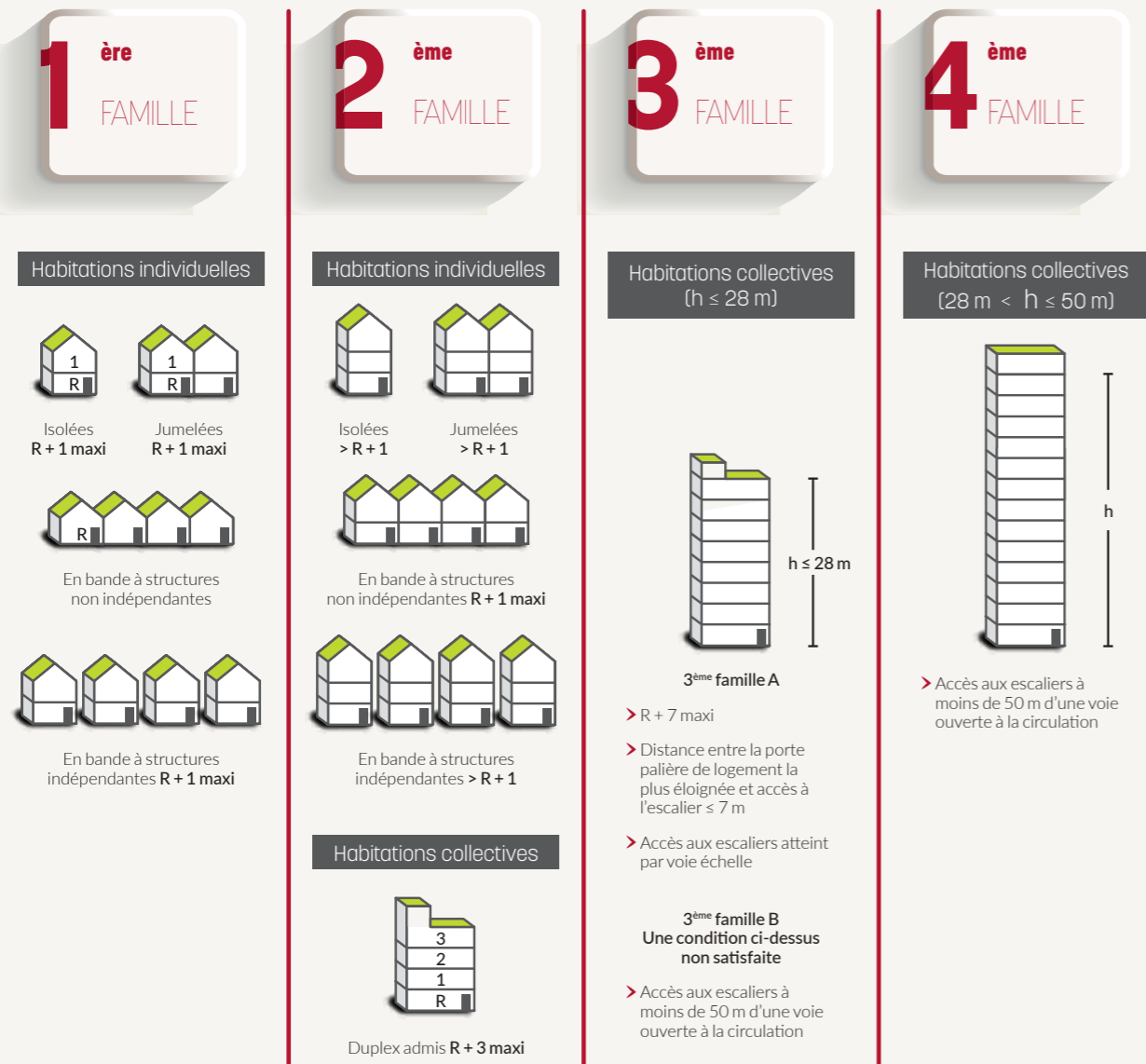

Source : Article 2 de l'arrêté logement du 7 août 2019 modifiant l'article 3 de l'arrêté du 30 janvier 1986 relatif à la protection contre l'incendie des bâtiments d'habitation.

ZOOM E.R.P. : CATÉGORIES / EFFECTIFS ADMISSIBLES



BARDAGES - CHOISIR

LES PROFILS

Le profil d'un bardage participe fortement au rendu esthétique de la façade mais aussi à sa durée de vie.

Nos profils sont spécialement développés pour offrir une meilleure pérennité en tenant compte des spécificités de chaque essence et de la classe d'emploi attendue. Certains sont plus particulièrement adaptés pour recevoir une finition et d'autres offrent plus de rythme et de caractère à la façade.

GAMMES NUANCE ET COULEUR

Arrêtes arrondies, assemblage par emboîtement, largeur adaptée à la fixation invisible, les profils de nos bardages Nuance et Couleur favorisent la tenue de la finition et son esthétique dans le temps.

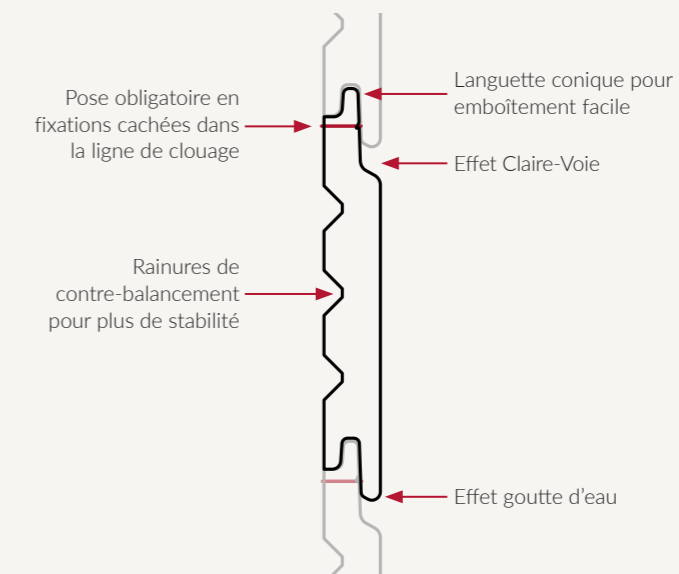

GAMMES ESSENCE ET CLASSIC

Pose à chevauchement, emboîtement, recouvrement ou Claire-Voie, les profils des bardages Essence et Classic offrent une multitude de possibilités.

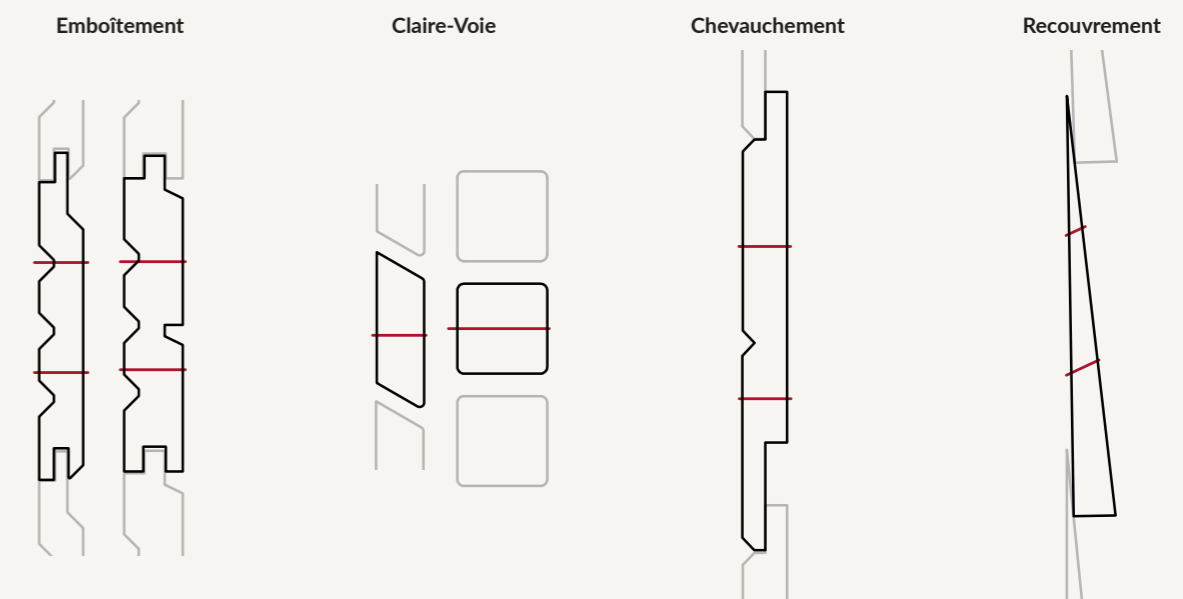

BARDAGES - CHOISIR

NIVEAU DE CONCEPTION DES PRINCIPAUX PROFILS BARDAGES SILVERWOOD











La présence ou non d'une élégie, l'angle d'écoulement, le sens de pose et l'assemblage en bout de lames permettent de classer la conception des profils de bardages en 3 catégories.

Drainant : ★★★ **Moyen : ★★** **Piégeant : ★**

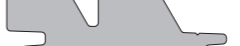
Le principe est simple : plus le profil est drainant, moins la classe d'emploi exigée est élevée.

		POSE HORIZONTALE	POSE VERTICALE*
MOUTIERS		★★★	★★★
SAINT LOUIS		★★★	★★★
BEVEL SIDING		★★★	★★★
CHANNEL SIDING		★	★★★
ONTARIO / VICTORIA		★★★	★★★
LINE XS		★★★	★★★
LINE		★★★	★★★
INTER'LINE		★	★★★
SWELL		★	★★★
SKULPT		★	★★★
CANYON		★	★★★
TRIPTYK		NC	NC
PULSE		★★★	★★★
PROFIL S		★★★	★★★
MONTANA / FOREZ / OURAL		★★★	★★★
BELLE-ÎLE		★★★	★★★
ÉLÉGIE BIAISE		★★★	★★★

*En assemblage rainure languette en bout ou coupe biseautée formant goutte d'eau
NC = Non Concerné

		POSE HORIZONTALE	POSE VERTICALE*
OSCILLO XXL		★★★	★★★
TEMPO		★★★	★★★
ESKIS		★★★	★★★
FAUX CLAIRE-VOIE XXL		★★★	★★★
COUVRE-JOINT		★	★★★
OSCILLO XL		★★★	★★★
FAUX CLAIRE-VOIE XL		★★★	★★★
RYTHMIX® BISEAU		NC	NC
RYTHMIX® CARRÉ		NC	NC
RYTHMIX® ONDE		NC	NC
RYTHMIX® DUNE		NC	NC



Seule la pose verticale est recommandée pour les profils Inter'Line, Swell, Skulpt, Canyon et Couvre-Joint.

BARDAGES - CHOISIR

LES FINITIONS

Silverwood utilise principalement la technique de filière à dépression pour l'application des finitions. Cela consiste à incruster le produit de finition dans la surface du bois en faisant le vide au moment de l'application.

Ce procédé industriel permet une accroche optimale de la finition pour une meilleure tenue dans le temps. L'application en usine offre ainsi un véritable gain de temps à la pose et une meilleure efficacité des systèmes de finition.



PEINTURE OPAQUE



Peinture acrylique microporeuse offrant souplesse et résistance dans le temps. Une protection maximale du bois grâce à l'opacité. Déclinée en version intumescente, testée après vieillissement naturel accéléré (certification de durabilité CD-18-001).

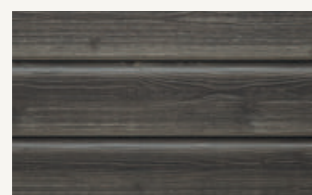

PEINTURE SEMI-TRANSPARENTE



Rendu homogène, transparence pour un effet matière très naturel. Peinture acrylique microporeuse offrant souplesse et résistance dans le temps.



SATURATEUR SEMI-TRANSPARENT



Finition mate et mettant en valeur le veinage du bois par transparence. Une protection qui pénètre et nourrit le bois en profondeur. Saturateur en phase aqueuse non filmogène.

	ASPECT	TENUE DANS LE TEMPS	FRÉQUENCE D'ENTRETIEN	FACILITÉ D'ENTRETIEN
PEINTURE OPAQUE	Rendu opaque couvrant très homogène	Excellente tenue dans le temps : aspect et tenue de la finition garantis 10 ans	FAIBLE Simple nettoyage durant les 10 premières années. Peut nécessiter, en fonction de l'exposition, une repeinte après 10 ans pour maintenir l'apparence initiale ou renouveler la couleur du bardage.	PAR UN PROFESSIONNEL QUALIFIÉ Après 10 ans, la repeinte se fait après égrenage des surfaces, nettoyage et application de 2 couches de peinture. Contactez Wood710 (page 182), marque experte dans la rénovation de bardages bois.
PEINTURE SEMI-TRANSPARENTE	Rendu homogène et effet matière naturel en tons bois			
SATURATEUR SEMI-TRANSPARENT	Mat et non filmogène mettant en valeur le veinage du bois par transparence	Bonne tenue dans le temps : aspect et tenue de la finition garantis 5 ans	RÉGULIÈRE Simple nettoyage les 5 premières années. Nécessite un entretien régulier à partir de la 5 ^{ème} année, à renouveler tous les 1 à 2 ans, en fonction de l'exposition.	

BARDAGES - POSER

LES FIXATIONS

L'emplacement des fixations des bardages bois et leur nombre sont encadrés par le NF DTU 41.2. Pour la bonne application de nos garanties, les règles de ce DTU ainsi que les préconisations particulières de Silverwood doivent être respectées.

POSE À EMBOÎTEMENT

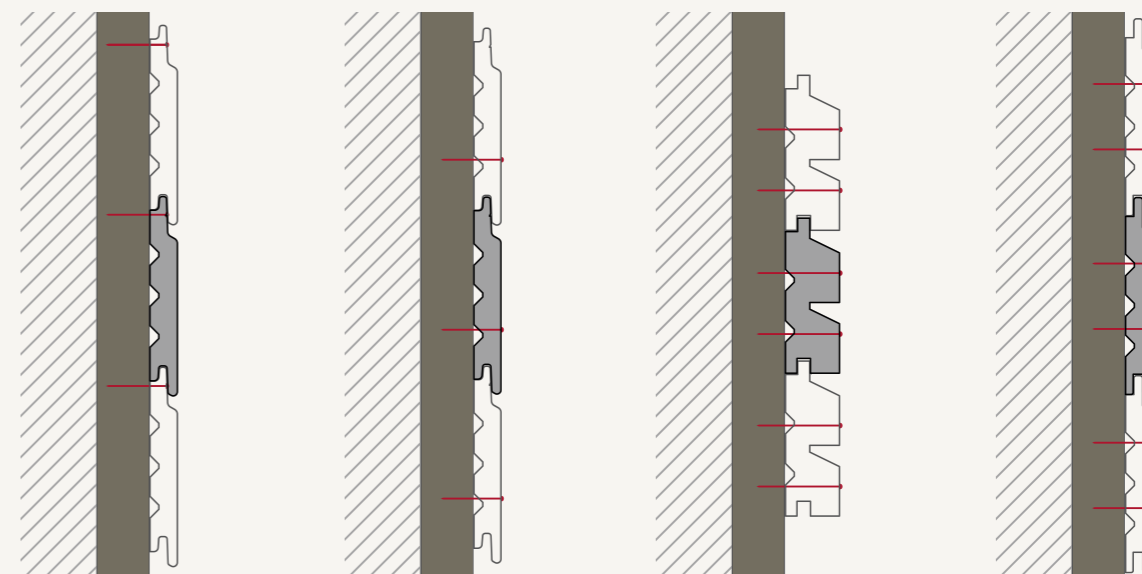

Largeur utile \leq 125 mm
Avec finition

Largeur utile \leq 125 mm
et épaisseur \leq 28 mm
Sans finition

Largeur utile \leq 125 mm
et épaisseur $>$ 28 mm
Sans finition

Largeur utile $>$ 125 mm

POSE À CLAIRE-VOIE

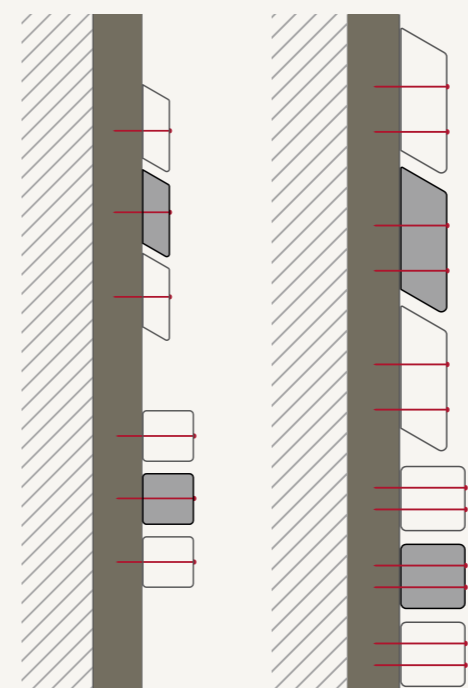

Largeur utile $<$ 60 mm

Largeur utile \geq 60 mm

POSE À CHEVAUCHEMENT



POSE À RECouvreMENT

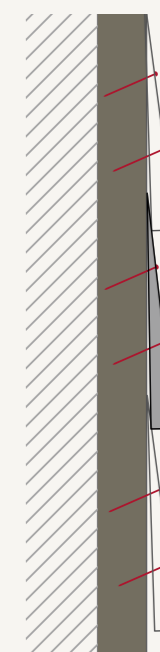

BARDAGES - POSER

LA POSE

PRINCIPES DE BASE

Les lames de bardages bois massif Silverwood sont conçues pour répondre aux exigences du DTU 41.2 « Revêtements extérieurs en bois ».

Leur pose doit respecter les règles de mise en œuvre définies par ce DTU ainsi que nos préconisations particulières. Nous vous rappelons que légalement, la mise en œuvre vaut acceptation du produit en l'état.

Les bardages doivent être stockés à l'abri sur chantier, en pile aérée, dégagés du sol à l'abri des projections et des fortes variations de température et d'humidité.

Les bardages Thermoçauffés sont des produits dits « non traditionnels » et ne sont pas inclus dans le domaine d'emploi de ce DTU. Leur mise en œuvre nécessite des précautions particulières et reste sous la responsabilité du maître d'ouvrage.

En cas de doute ou pour plus de détails, n'hésitez pas à vous renseigner auprès de votre distributeur et à consulter le DTU 41.2.

DOMAINES D'EMPLOI

Revêtement extérieur sur parois verticales maçonnées (DTU 20.1), Béton (DTU 21 - DTU 23.1) ou Ossature Bois (DTU 31.2).

Constructions neuves, extensions, surélévations, rénovations.

Habitats individuels ou collectifs, tertiaire, aménagements urbains.

Isolation Thermique par l'Extérieur (ITE) sous bardage rapporté.

ÉTAPE 1

POSER LE FILM PARE-PLUIE

La pose d'un film pare-pluie n'est pas obligatoire sur les parois déjà étanches en béton ou en maçonnerie enduite.

Pour les structures en ossature bois, la nécessité ou non d'un pare-pluie est précisée dans le DTU 31.2 ainsi que les détails de sa mise en œuvre.

ÉTAPE 2

FIXER L'OSSATURE SECONDAIRE

Le réseau de tasseaux ou chevrons constitue l'ossature secondaire support du bardage.

CLASSE D'EMPLOI

Les tasseaux et chevrons doivent impérativement être préservés Classe 2 minimum.

Pour le cas des bardages Claire-Voie, référez-vous au zoom page 197.

SECTION ET ENTRAXE

La section minimale des tasseaux est de 22x40 mm pour entraxe 400 mm maximum.

La section minimale des tasseaux est de 27x40 mm pour entraxe 650 mm maximum.

Dans tous les cas l'épaisseur minimale du tasseau doit être au moins égale à la longueur d'ancrage minimale requise pour la fixation des lames.

FIXATION

Les fixations de l'ossature secondaire doivent impérativement être en inox ou en acier galvanisé à chaud classe B.

Pour les tasseaux : fixations par vis à bois, pointes annelées ou torsadées ou agrafes à branches divergentes.

Pour les chevrons : fixations par chevilles ou par pattes équerres.

LAME D'AIR

Aménager une lame d'air ventilée est obligatoire et indispensable pour la pérennité du bardage.

Épaisseur nominale minimale de la lame d'air = 20 mm.

Le débit minimal en tout point de la lame d'air est de 50 cm² par mètre linéaire de bardage. S'il y a plusieurs étages, soit le débit de la lame d'air est augmenté soit il est nécessaire de la fractionner.

La lame d'air est correctement ventilée si elle dispose d'une entrée (ventilation basse) et d'une sortie (ventilation haute) directement vers l'extérieur (les sorties de ventilation dans la zone de couverture/toiture sont proscrites). Ceci afin de permettre une bonne circulation du flux d'air sans entrave.

SENS DE POSE

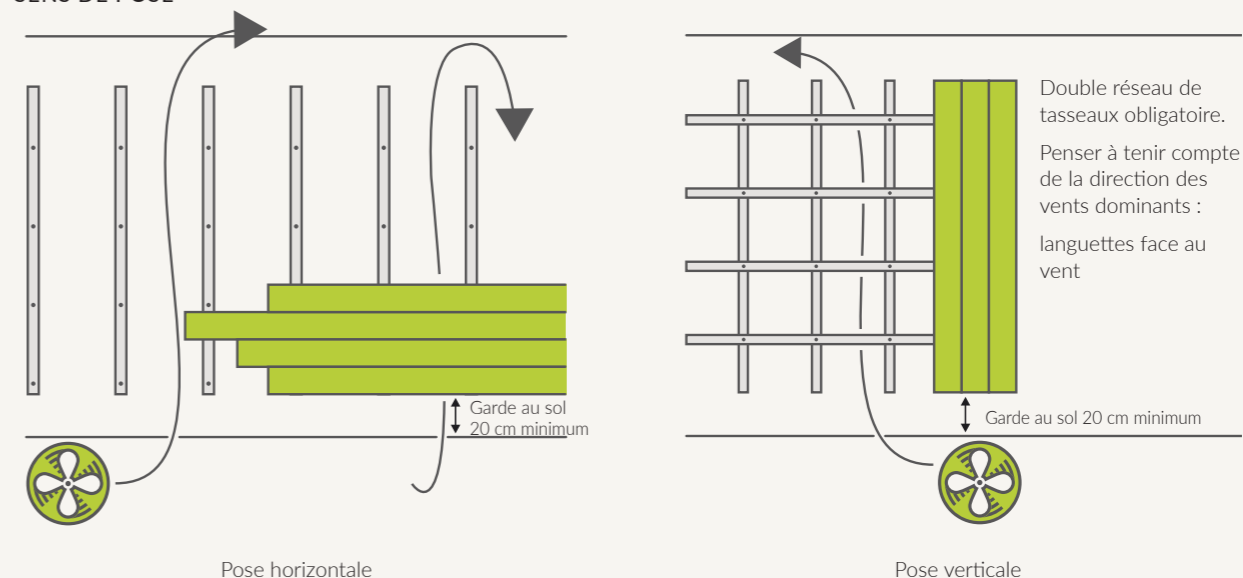

ÉTAPE 3

POSER LES LAMES

CLASSE D'EMPLOI

Dans les conditions générales, les bardages doivent répondre à la classe d'emploi 3.1.

La classe d'emploi exigée est définie en fonction de la conception du profil, de son épaisseur et des conditions climatiques du lieu de pose. Référez-vous au DTU 41.2 pour plus de détails.

La présence d'aubier est proscrite sur la face visible des lames de bardage en Classe 3.1.

HUMIDITÉ DE MISE EN ŒUVRE

L'humidité maximale au moment de la pose ne doit pas dépasser 19% pour les résineux. Une vérification du taux d'humidité des lames doit être réalisée sur le chantier avant la pose.

Il est impératif de mettre en œuvre les lames en veillant à ce que leur humidité soit la plus proche possible de l'humidité d'équilibre du site. Retrouvez tous les détails dans le DTU 41.2.

JONCTION EN BOUT DES LAMES

Les bardages Silverwood s'assemblent par rainure et languette en bout*. Grâce à ce rainage en bout, la jonction des lames peut se trouver entre 2 tasseaux.

FIXATION

La fixation des lames de bardage Silverwood se fait par pointe inox. Nous déconseillons la pose de nos bardages par vis.

Le nombre de pointes et leur emplacement dépendent de la largeur utile des lames de bardages. Retrouvez tous les détails par profil page 193.

L'ancrage minimal des pointes et leur diamètre sont définis dans le tableau ci-dessous.

La longueur minimale de la pointe = épaisseur de la lame de bardage + ancrage.

Il est nécessaire d'adapter l'épaisseur des tasseaux ou chevrons pour assurer l'ancrage minimal requis.

CARACTÉRISTIQUES DE L'OUVRAGE			POINTE NON LISSE		
HAUTEUR	ZONES DE VENT	RUGOSITÉ	Ø NOMINAL MINI d	Ø TÊTE MINI dh	ANCRAGE MINI
H ≤ 10 m	1 et 2	Toutes zones	2.5 mm	5 mm	25 mm
	3 et 4	IIIb et 4	2.5 mm	5 mm	25 mm
		0, II, et IIIa	2.5 mm	6 mm	30 mm
10 m < H ≤ 28 m	1 et 2	II, IIIa, IIIb, et 4	2.5 mm	5 mm	25 mm
		0	2.5 mm	6 mm	35 mm
	3 et 4	IIIb, et 4	2.5 mm	5 mm	25 mm
		0, II, et IIIa	2.8 mm	7 mm	35 mm

*Sauf pour les profils sans rainage en bout ou en cas de coupe : dans ce cas la jonction doit se faire sur un tasseau.

BARDAGES - POSER

LES POINTS DE VIGILANCE

VENTILATION HAUTE

La sortie haute de la lame d'air doit être protégée par couverture, débord de toiture ou appui de baies. Dans tous les cas, la ventilation haute doit se faire directement vers l'extérieur avec un dispositif de protection qui assure un recouvrement du bardage de 30 mm minimum.

DÉBORD DE TOITURE

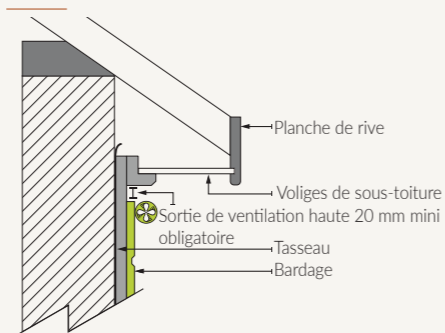

TOIT PLAT

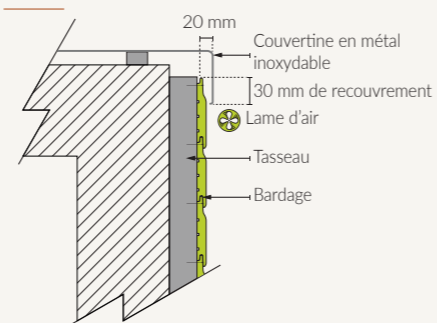

HABILLAGE DES MENUISERIES

Les schémas ci-dessous sont donnés à titre d'exemple.

TABLEAU

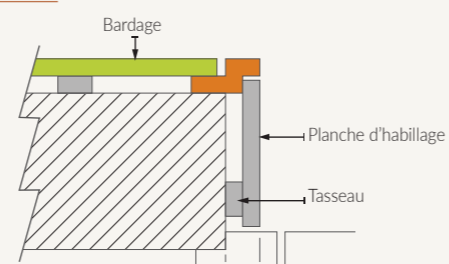

APPUI

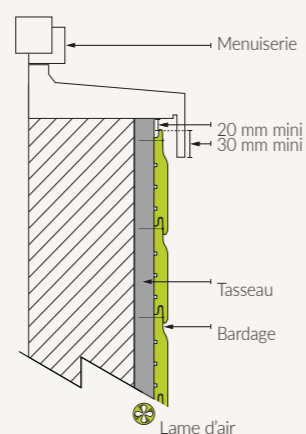

LINTEAU

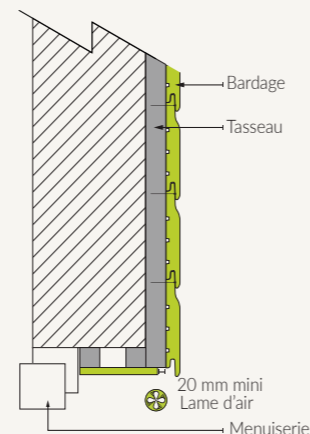

RETRAITEMENT ET FINITION DES COUPES

Toutes les coupes des bardages préservés doivent être retraitées, même si elles ne sont pas visibles après la pose.

Les coupes des bardages finis doivent être retraitées et repeintes.

Les produits de retraitement des coupes et nos peintures sont disponibles pour l'ensemble de nos bardages.

VENTILATION BASSE ET GARDE AU SOL

L'entrée basse de la lame d'air doit se faire directement de l'extérieur. La pose du bardage doit se faire avec une garde au sol de 20 cm minimum par rapport au sol fini sans aucune entrave (distance après la pose de la terrasse, du gravier...).

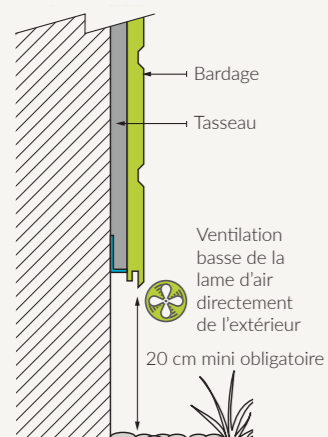

CONSEIL D'EXPERT

Pour les bardages thermochauffés, il est recommandé d'aménager une garde au sol de 30 cm minimum.

ZOOM BARDAGES À CLAIRE-VOIE

En plus des règles générales, la pose des bardages Claire-Voie nécessite des dispositions particulières détaillées dans le DTU 41.2.

POUR L'OSSATURE SECONDAIRE

CLASSE D'EMPLOI

La classe d'emploi exigée est la même pour les chevrons et tasseaux d'ossature que celle des lames à Claire-Voie.

SECTION

La largeur minimale des tasseaux et chevrons est de 60 mm.

L'épaisseur minimale des tasseaux est de 1.5 x l'épaisseur de la lame à Claire-Voie.

POUR LES LAMES À CLAIRE-VOIE

CONCEPTION ET CLASSES D'EMPLOI

CONCEPTION DU PROFIL	CLASSE D'EMPLOI DES LAMES ET TASSEAUX	SENS DE POSE	
		HORIZONTAL	VERTICAL
Chanfrein $\geq 30^\circ$	3.1*	✓*	
	3.2	✓	✓
	4	✓	✓
Chanfrein $< 30^\circ$	4	✓**	✓

* Uniquement dans le cas où l'écartement entre les lames est égal à zéro en projection verticale.

** Uniquement sur mur maçonnerie enduite ou béton sans ITE.

SECTION

L'épaisseur minimale des lames à Claire-Voie est de 21 mm.

La largeur utile minimale des lames à Claire-Voie est de 40 mm.



0 mm d'écartement en projection



10 mm d'écartement en projection

ENTRAXE DE L'OSSATURE ET FIXATIONS DES LAMES

Si largeur utile de la lame entre 40 et 60 mm : fixation avec 1 pointe et entraxe de l'ossature de 400 mm maxi.

Si largeur utile de la lame ≥ 60 mm : fixation avec 2 pointes et entraxe de l'ossature de 650 mm maxi.

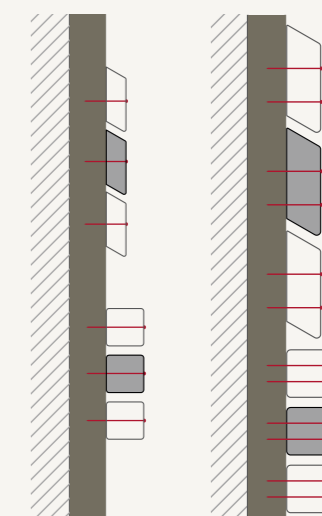

BARDAGES - POSER

ACCESSOIRES DE POSE ET DE FINITION

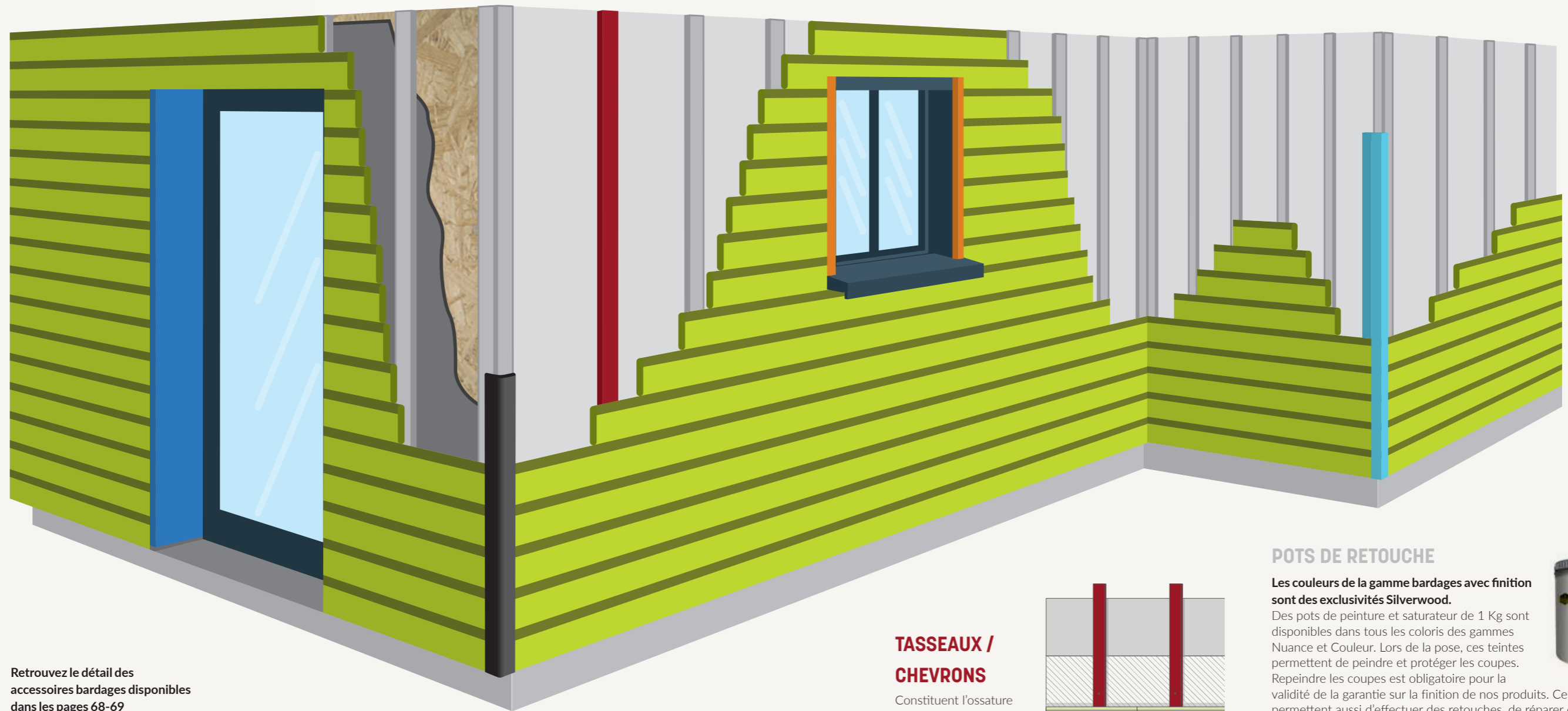

Retrouvez le détail des accessoires bardages disponibles dans les pages 68-69

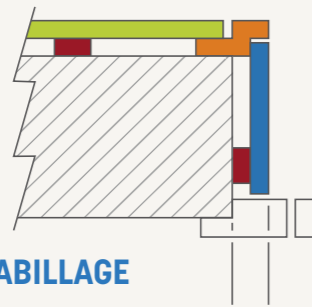

PLANCHES D'HABILLAGE

Permettent d'habiller les linteaux et les encadrements d'ouverture dans la même couleur que les lames de bardages.

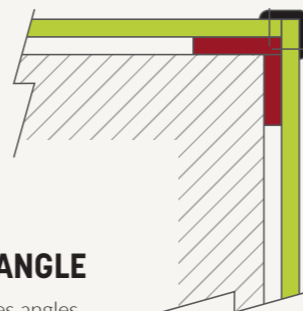

CORNIÈRES D'ANGLE

Permettent d'habiller les angles sortants dans la même couleur que les lames de bardages.

TASSEaux / CHEVRONS

Constituent l'ossature secondaire nécessaire à la pose des lames de bardages

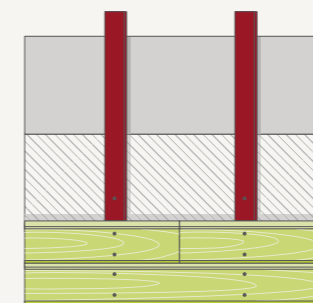

PROFILS D'ENCADREMENT D'OUVERTURE

Assurent la protection des lames de bardages au niveau des raccords de menuiseries.

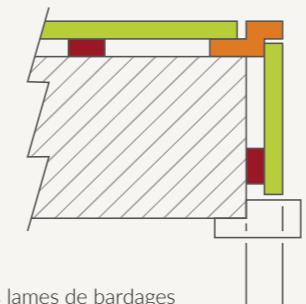

POTS DE RETOUCHE

Les couleurs de la gamme bardages avec finition sont des exclusivités Silverwood.

Des pots de peinture et saturateur de 1 Kg sont disponibles dans tous les coloris des gammes Nuance et Couleur. Lors de la pose, ces teintes permettent de peindre et protéger les coupes. Repeindre les coupes est obligatoire pour la validité de la garantie sur la finition de nos produits. Ces teintes permettent aussi d'effectuer des retouches, de réparer des petites surfaces endommagées lors de la pose ou tout simplement d'assortir un élément décoratif extérieur à votre bardage (balustrade, clôture, portail...).



PROFILS D'ANGLE SORTANT

Se posent en fixation cachée. Ils donnent la possibilité de marquer l'angle en utilisant pour l'accessoire une couleur différente de celle des lames de bardage.

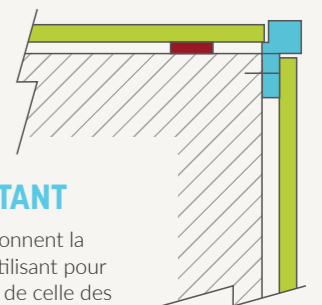

BARDAGES - ENTRETIEN

WOOD 710, L'EXPERT DE LA RENOVATION DU BARDAGE BOIS

WOOD710 répond aux attentes des particuliers et professionnels avec les solutions de service dédiées à l'entretien et la rénovation du bardage bois. Unique sur le marché, WOOD710 innove et propose une expertise pour nettoyer, rénover ou remplacer les bardages altérés.



PACK NETTOYAGE

Pour les bardages bois salis

Votre bardage se salit au fil du temps avec l'apparition de mousse, de traces de salissures dues à l'environnement naturel ou à la pollution. Le Pack Nettoyage propose un entretien soigné pour lui permettre de garder sa tenue dans le temps et son bel aspect.



PACKS RÉNOVATION

Pour repeindre votre bardage bois

Vous avez choisi un bardage bois avec une finition opaque filmogène ou un saturateur. Avec le temps, vous observez que la finition s'est altérée. Le Pack Rénovation adapté lui redonnera son aspect d'origine et assurera sa pérennité pour les années à venir.

La couleur de votre bardage n'est simplement plus "tendance" : nous vous proposons de choisir parmi nos 200 RAL voire même d'effectuer un contre-typage.



PACKS REMPLACEMENT

Pour les bardages abîmés qui ne peuvent être conservés

Votre bardage est vraiment ancien, le bois est désormais abîmé, creusé par le temps et les intempéries. Le bois est à nu, se creuse ou se fend. Il faut alors envisager de remplacer tout ou partie des lames. C'est aussi une occasion de changer pour un design plus actuel qui valorisera le bâti.

WOOD710.FR - Tél. : 02 99 85 47 72 - Mail : contact@wood710.fr

ENTRETIEN DES BARDAGES ESSENCE ET CLASSIC

ÉVOLUTION DANS LE TEMPS

GAMME ESSENCE ET CLASSIC AVEC PRÉSERVATION

L'action du soleil, les intempéries, la pollution entraînent un changement d'aspect naturel des bois. La variation d'aspect dépend de l'essence utilisée, de la préservation, de l'exposition et les éventuels éléments de protection (débords de toit, encadrements des ouvertures).

Un bois préservé vert, marron, originel ou patine grisaille.

L'évolution d'un bois préservé patine imite le vieillissement naturel et l'homogénéise dans le temps. Le bardage est ainsi préparé à son grisaillement naturel et l'écart de teinte entre les zones protégées de la façade et celles exposées aux intempéries sera atténué.

GAMME ESSENCE ET CLASSIC SANS PRÉSERVATION

Les essences naturelles et sans préservation changent également d'aspect dans le temps :



Le Red Cedar prend une belle teinte gris argenté.



Le Douglas brunit puis grisaille.



Le Mélèze fonce et devient gris sombre.

ENTRETIEN COURANT

Selon les goûts et les envies, il est possible de laisser le bois grisailier ou au contraire de conserver la teinte d'origine des bois préservés ou non :

ENTRETIEN SON BARDAGE	COMMENT PROCÉDER ?
COMMENT CONSERVER L'ESTHÉTIQUE DES BARDAGES CLASSIC ET ESSENCE ?	<ol style="list-style-type: none"> 1. Nettoyer et dépeussier votre bardage en le rinçant à l'eau claire. 2. Une fois le bois sec, appliquer un saturateur en phase aqueuse jusqu'à refus du bois.
COMMENT RETROUVER LA TEINTE D'ORIGINE DES BARDAGES GRISAILLÉS ?	<ol style="list-style-type: none"> 1. Nettoyer et dépeussier votre bardage en le rinçant à l'eau claire. 2. Appliquer un dégriseur à l'aide d'un pinceau sur la surface humide. 3. Frotter le bardage avec une brosse souple. 4. Laisser agir, frotter de nouveau puis rincer à l'eau. 5. 3 jours après minimum, une fois le bois sec, appliquer un saturateur en phase aqueuse jusqu'à refus du bois.



Nous conseillons d'attendre un an après la pose pour venir appliquer sur bois sec un saturateur ayant pour effet de nourrir et de doter le bois d'une protection. En effet après le passage des 4 saisons, les pores du bois sont plus ouverts, il s'agit de l'effet de grisaillement. Le saturateur appliqué après dégrisage, aura alors une meilleure accroche sur le bois.

Toujours veiller à saturer par beau temps et s'assurer qu'il n'y ait pas de pluie dans les 48h qui suivent l'application du saturateur.

Nous conseillons de renouveler ces applications tous les 2 ou 3 ans selon les expositions.

BARDAGES - ENTRETIEN

ENTRETIEN DES BARDAGES COULEUR ET NUANCE

Les bardages Silverwood offrent toutes les garanties de qualité et de tenue dans le temps mais comme tous les matériaux mis en œuvre à l'extérieur, le bardage bois est sujet à des altérations naturelles. Nous vous conseillons de surveiller régulièrement l'aspect de votre bardage pour détecter au plus tôt les signes d'altération naturelle et pouvoir apporter rapidement les soins nécessaires.

Voici quelques conseils d'entretien pour que votre bardage garde son éclat initial.

ENTRETIEN COURANT

ENTRETIENIR SON BARDAGE	COMMENT PROCÉDER ?
COMMENT CONSERVER L'ESTHÉTIQUE DES BARDAGES COULEUR ET NUANCE ?	<ol style="list-style-type: none"> 1. Pulvériser un mélange d'eau douce chaude et de savon pH neutre. 2. Laisser agir quelques minutes. 3. Nettoyer la façade à l'aide d'un chiffon doux. 4. Laisser sécher. 5. Rincer à l'eau claire.

ENTRETIEN EN CAS D'ALTÉRATION

ALTÉRATIONS NATURELLES	ORIGINES	COMMENT PROCÉDER ?
 <p>Des pellicules de poussières sur votre bardage ?</p>	Naturelle et peut s'accumuler sur votre bardage comme sur tout matériau mis en œuvre à l'extérieur.	<ol style="list-style-type: none"> 1. À l'aide d'une brosse douce ou une grosse éponge non abrasive, frotter la surface avec du savon au pH neutre et de l'eau chaude. 2. Attendre quelques instants, puis rincer à l'eau claire.
 <p>Des taches de mousses sur votre bardage ?</p>	Proviennent principalement de l'exposition . Peuvent prendre l'apparence de taches verdâtres.	<ol style="list-style-type: none"> 1. À l'aide d'une brosse douce ou une grosse éponge non abrasive, frotter la surface avec du savon au pH neutre et de l'eau chaude. 2. Attendre quelques instants, puis rincer à l'eau claire.
 <p>Des éraflures superficielles sur votre bardage ?</p>	Peut être dûes aux phénomènes de la vie quotidienne (poignées, pédales, outils de jardin, griffes d'animaux...).	<ol style="list-style-type: none"> 1. Égrener légèrement les zones éraflées pour favoriser l'accroche de la peinture. 2. À l'aide d'un chiffon doux non pelucheux, frotter la surface éraflée avec du savon au pH neutre et de l'eau. 3. Laisser sécher 1h minimum selon la température. 4. Appliquer, par temps sec, une première couche de peinture de finition* au pinceau ou à la brosse de peinture en ciblant les zones éraflées. 5. Laisser sécher 4h. 6. Appliquer une seconde couche de peinture selon le même procédé.

*Pot de 1kg disponible dans tous les coloris de nos gammes Couleur et Nuance

CONSOMMATION

Pot de retouche peinture : 8 à 10 m² par couche et par kilo.

QUE FAIRE DANS LE TEMPS ?

Entre les 10 et 20 ans qui suivent la mise en œuvre d'un bardage Couleur et entre les 5 et 10 ans qui suivent celle des bardages Nuance, la couleur et la brillance de votre bardage peuvent s'atténuer en fonction des expositions. Afin d'assurer le maintien de l'apparence initiale de votre bardage fini, il sera peut-être nécessaire de repeindre tout ou en partie votre façade après égrenage. Pour plus d'informations et pour trouver des professionnels qualifiés, consultez Wood710, la marque du Groupe ISB dédiée à l'entretien et la rénovation du bardage bois.

www.wood710.fr - Tél 02 99 85 47 72 - contact@wood710.fr

LES GESTES À PROSCRIRE



N'effectuez pas d'opération de nettoyage en dehors des beaux jours. Les remises en peinture et entretiens sont à faire par temps sec.



N'utilisez jamais de nettoyants « décapants » de type eau de Javel ou lessive. Seul un détergent neutre pour boiseries, ou un savon au pH neutre sont recommandés pour le nettoyage de vos bardages.



Ne procédez jamais à un lavage « haute pression », ni sur les bardages peints car la pression userait prématurément la finition, ni sur les bardages Essence et Classic. Cela risquerait d'abîmer le veinage du bois et relever les fibres de bois.



N'utilisez jamais d'éponge abrasive pour le nettoyage et l'entretien de vos bardages.

TERRASSES - CHOISIR

LES PROFILS

GRIP

Profil classique et intemporel avec une face rainurée de référence.

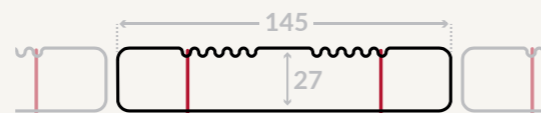

SKIN

Profil facile à entretenir avec une face de référence lisse.



CURVE

Profil bombé participant à une conception élaborée qui évite la stagnation d'eau.



Conception « courante »

Majoritairement développée sur le marché et affectable en Classe 4.



Conception « élaborée »

Prescriptions utilisables pour améliorer la durée de vie et le drainage de l'eau ou permettre une utilisation d'essence en Classe 3.2.

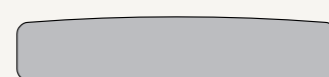

ZOOM CONCEPTION ÉLABORÉE

La conception élaborée, dans le cas général, est préconisée pour augmenter la durée de vie de l'ouvrage. Elle est impérative pour permettre l'utilisation des lames de terrasses Silverwood Curve compatibles avec la classe d'emploi 3.2.

La conception élaborée cumule 5 exigences :

1. Double lambourrage au niveau des jonctions en bout de lames.

+

2. Limitation des fissurations et du tuilage des lames : profil bombé, rainures de dilatation à l'arrière des lames, réduction de l'éclatement (rapport largeur sur épaisseur de la lame).

+

3. Décollement entre lames et lambourdes par l'utilisation de cales.

+

4. Protection continue de la face supérieure de la lambourde (avec bandes bitumineuses, capotage,...). En utilisant des lambourdes Classe 4, cette protection n'est plus nécessaire.

+

5. Prévoir une ventilation suffisante et efficace. La distance entre le sol fini et la sous face des lambourdes doit être supérieure ou égale à 10 cm.

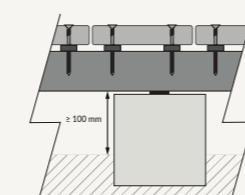
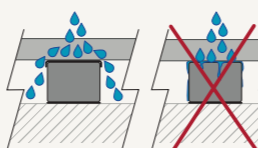
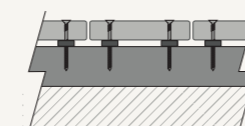
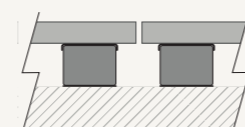

TERRASSES - POSER

LA POSE

PRINCIPES DE BASE

Les lames de terrasses Silverwood sont conçues pour répondre aux exigences du NF DTU 51.4 « Platelages extérieurs en bois ». Elles doivent être stockées à l'abri sur chantier, en pile aérée, dégagées du sol à l'abri des projections et des fortes variations de température et d'humidité. Nous vous rappelons que légalement, la mise en œuvre vaut acceptation du produit en l'état. Les terrasses en bois thermochauffé sont des produits dits « non traditionnels » et ne sont pas inclus dans le domaine d'emploi de ce DTU. Leur mise en œuvre nécessite des précautions particulières et reste sous la responsabilité du maître d'ouvrage. En cas de doute ou pour plus de détails, n'hésitez pas à vous renseigner auprès de votre distributeur et à consulter le NF DTU 51.4.

DOMAINES D'EMPLOI

Platelages extérieurs en bois
Constructions neuves et rénovations
Habitats individuels, collectifs, aménagements urbains
Pose possible sur dalle béton, plots béton ou polymères ou sur supports linéaires en bois (solives)

3 NIVEAUX DE SOLlicitATIONS (À DÉFINIR PAR LE MAÎTRE D'OUVRAGE) :



Sollicitations 1
Résidentiel



Sollicitations 2
Café, restaurant



Sollicitations 3
Accès magasins, accès foules...

Nous traitons dans la suite du document uniquement le cas des platelages sous sollicitations 1. Pour les autres cas référez vous au NF DTU 51.4.

ÉTAPE 1

PRÉPARER LE SOL

Règle d'usage : les lambourdes et les lames de terrasse ne doivent jamais être en contact direct avec le sol.

Dans le cas d'une pose sur dalle béton, celle-ci doit avoir une pente minimale de 1.5% pour permettre une bonne évacuation des eaux sur la surface de la dalle.

Il est donc recommandé d'utiliser des cales en polymère ou des plots réglables pour isoler les lambourdes du sol et reprendre la pente de la terrasse.

ÉTAPE 2

FIXER LES LAMBOURDES SUR LA DALLE

Définissez l'entraxe de vos lambourdes

	CLASSE D'EMPLOI	SECTION DES LAMBOURDES	ENTRAXE MAXIMUM DES LAMBOURDES
BOIS RÉSINEUX	Classe 4	45x70 mm	36 cm : lame en 21 mm d'épaisseur
			53 cm : lame en 27/28 mm d'épaisseur
			89 cm : lame en 34 mm d'épaisseur
			45 cm : lame Thermochauffée en 26 mm d'épaisseur
BOIS EXOTIQUE	Classe 4	40x70 mm	66 cm : lame en 21 mm d'épaisseur

Placez les lambourdes debout à chant dans le sens de la pente de la dalle.

Évitez toute stagnation d'eau au niveau des lambourdes en favorisant son évacuation.

Doublez impérativement les lambourdes au niveau de la jonction en bout de 2 lames. Ces 2 lambourdes ne doivent pas être en contact.

Fixez les lambourdes au sol à l'aide de chevilles à béton ou d'équerres galvanisées.

TERRASSES - POSER

ÉTAPE 3 : TERRASSES EN BOIS RÉSINEUX ET EXOTIQUE

FIXER LES LAMES SUR LES LAMBOURDES

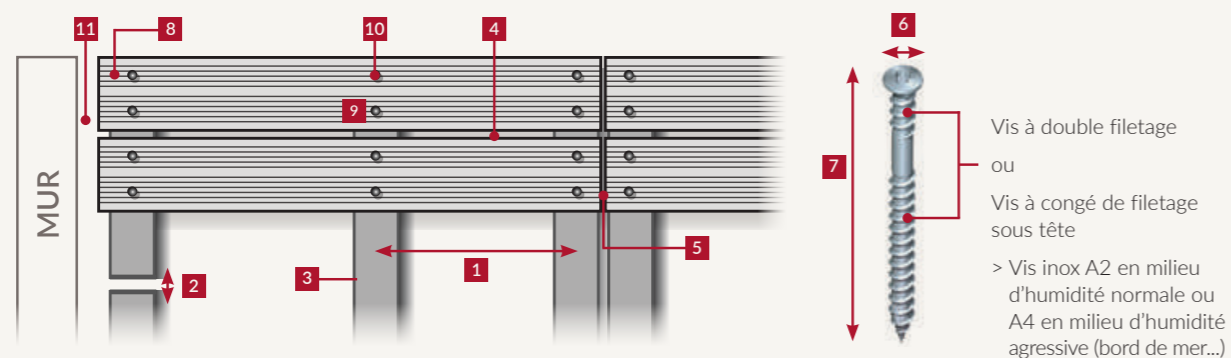

N° SUR SCHÉMA	INDICATIONS	TERRASSES EN BOIS RÉSINEUX	TERRASSES EN BOIS EXOTIQUE
1	Entraxe maximal des lambourdes	36 cm pour les lames de 21 mm 53 cm pour les lames de 27 mm 89 cm pour les lames de 34 mm	66 cm pour les lames de 21 mm
2	Aboutage des lambourdes	Espace de 5 mm en bout de lambourde	Espace de 5 mm en bout de lambourde
3	Pré-perçage des lambourdes obligatoires	Non obligatoire	Obligatoire Diamètre du pré perçage : 0.8 x diamètre extérieur de la vis Dimension : longueur de la vis
4	Espace entre chaque lame	2 à 3 mm	4 à 5 mm
5	Jonction des lames	Jeu de dilatation de 5 mm entre les bouts des 2 lames	Jeu de dilatation de 5 mm entre les bouts des 2 lames. Recommandation : application de paraffine en bout de lames pour éviter l'apparition de fentes
6	Diamètre extérieur filet de vis	5 mm minimum pour les lames de 21 et 27 mm 6 mm minimum pour les lames de 34 mm	5 mm minimum
7	Longueur de la vis	2.5 fois l'épaisseur de la lame	2.5 fois l'épaisseur de la lame
8	Distance entre la vis et l'extrémité de la lame	> 14 mm si diamètre vis 5 mm (lames 21/27 mm) > 17 mm si diamètre vis 6 mm (lame 34 mm)	> 14 mm si diamètre vis 5 mm (lames 21 mm)
	Pré-perçage en bout de la lame	Obligatoire Diamètre du pré perçage : 0.8 x diamètre extérieur de la vis Dimension : longueur de la vis	Obligatoire Diamètre du pré perçage : 0.8 x diamètre extérieur de la vis Dimension : longueur de la vis
9	Distance entre la vis et le bord de la lame	Entre 15 et 37 mm	Entre 15 et 37 mm
10	Pré-perçage en partie courante de la lame	Non obligatoire	Obligatoire Diamètre du pré perçage : 0.8 x diamètre extérieur de la vis Dimension : longueur de la vis
11	Joint en rive	18 mm minimum	18 mm minimum

TERRASSES - POSER ET ENTRETENIR

ÉTAPE 3 : TERRASSES EN BOIS THERMOCHAUFFÉ

FIXER LES LAMES SUR LES LAMBOURDES

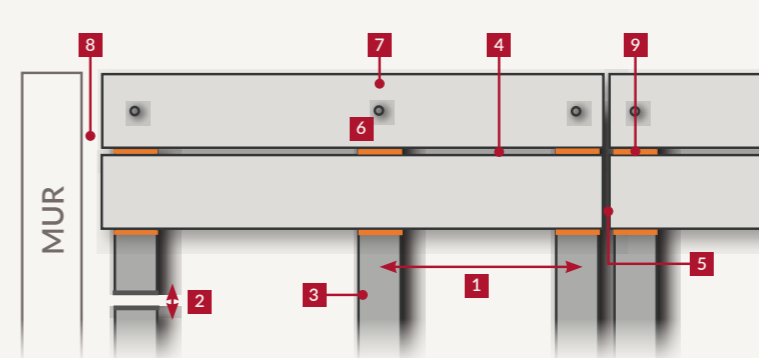

N° SUR SCHÉMA	INDICATIONS	TERRASSES EN BOIS THERMOCHAUFFÉ
1	Entraxe maxi des lambourdes	45 cm pour les lames de 26 mm
2	Aboutage des lambourdes	Espace de 5 mm en bout de lambourde
3	Pré-perçage des lambourdes	Non obligatoire
4	Espace entre chaque lame	6 mm (grâce aux clips Profix 2)
5	Jonction des lames	Jeu de dilatation de 5 mm entre les bouts des 2 lames
6	Distance entre la vis et le bord de la lame	13 mm (au centre de la lame)
7	Pose lames périphériques	Fixation par vissage obligatoire pour les lames périphériques. Vis diamètre extérieur filet 5 mm et longueur 70 mm
	Joint en rive	20 mm minimum
8	Clips Profix 2	18 clips par mètre carré environ. Pose avec vis de type 4x40 cm en acier inoxydable
	Distance entre la vis et le bord de la lame	Entre 15 et 37 mm

ENTRETIEN

Pour entretenir votre terrasse bois, un nettoyage à l'eau à l'aide d'une brosse rigide est conseillé deux fois par an. Veillez à bien dégager les fonds de rainures pour supprimer tout développement de moisissures et pollutions diverses qui sont les principales sources de glissance.

L'action du soleil entraîne un grisaillement du bois. Cette patine naturelle n'a aucune répercussion sur les propriétés mécaniques du bois et sur sa durabilité. Si vous souhaitez limiter le grisaillement de votre terrasse en bois résineux ou exotique, vous pouvez appliquer un dégriseur après une année d'exposition, puis appliquer une huile de manière régulière en prenant en compte le phénomène de délavage rapide en période hivernale.



Brosse rigide



Seau d'eau



Huile naturelle



Produits chimiques



Lavage pression

REVÊTEMENTS MURAUX - CHOISIR

LES ÉTATS DE SURFACE

L'état de surface est ce que l'on pourrait appeler « le toucher du lambris ». Il constitue un vrai critère de choix et permet à chacun de retrouver la matière sous son angle le plus charnel. La gamme des revêtements muraux Silverwood répond à tous les styles : des aspects brossés aux rabotés classiques en passant par les bruts de sciage authentiques pour que chacun trouve son revêtement idéal.



BROSSÉ

Les veines du bois sont mises en relief par un procédé de brossage spécifique. Authenticité du bois alliée à une texture innovante et vivante, l'effet matière est assuré.



BRUT DE SCIAGE

Chaleur et authenticité du bois au naturel. Le bois matière, à l'état brut.



RABOTÉ

Charme familial du bois associé à l'esthétique d'un aspect lisse et soyeux. Une vraie douceur au toucher.

LES FINITIONS

La finition est un élément essentiel pour le choix d'un lambris. Hydrocire, peinture ou vernis, sont autant de finitions qui détermineront l'ambiance que vous souhaitez donner à la pièce.

Au-delà des partis pris esthétiques, Silverwood sélectionne ses finitions en plaçant la dimension environnementale au cœur de ses choix. En effet, toutes nos finitions sont respectueuses de la Directive Européenne 2004/42 CE relative à la réduction des émissions de Composés Organiques Volatils (COV). Ainsi, les finitions de nos lambris respectent les réglementations les plus strictes en matière d'environnement et sont garanties classés A+*.

*sauf profils dont l'épaisseur est supérieure ou égale à 21 mm, classés A

REVÊTEMENTS MURAUX - POSER

LA POSE

PRINCIPES DE BASE

Les lames de parement mural doivent impérativement être déballées 72 heures avant la pose et stockées soigneusement à plat sur le lieu de mise en œuvre, dans les conditions finales d'utilisation (température et humidité). Tous les travaux doivent être terminés et secs (plâtres, enduits...). Nous vous rappelons que légalement, la mise en œuvre vaut acceptation du produit en l'état.

Les lames se fixent sur un réseau de tasseaux permettant d'aménager une lame d'air ventilée. Elles peuvent être posées à l'horizontale ou à la verticale.

En cas de doute et pour plus de détails, n'hésitez pas à vous renseigner auprès de votre distributeur et à consulter le DTU 36.2.

DOMAINES D'EMPLOI

Usage intérieur

Pose clouée, avec agrafes ou avec clips en revêtement mural

Pose clouée uniquement en revêtement plafond

Ne convient pas aux pièces humides ou mal ventilées

Ne pas utiliser à proximité immédiate d'une source de chaleur importante

ÉTAPE 1

POSE DES TASSEAUX

Utiliser des tasseaux de section minimale 20 x 25 mm.

Fixer les tasseaux perpendiculairement au sens de pose, avec un espacement maximum de 40 cm.

Poser des tasseaux autour des ouvertures (fenêtres, placards, portes...). En cas de pose horizontale, ne pas oublier de poser des taquets en dessous du dernier tasseau au sol pour permettre la fixation des plinthes.

L'air doit pouvoir circuler derrière le lambris.

Dans le cas d'une isolation, utiliser des tasseaux plus épais. Agraffer ou poser la laine de verre ou le matériau isolant entre chaque tasseau en laissant toujours des espaces pour la circulation de l'air (20 mm minimum).

POSE HORIZONTALE



POSE VERTICALE

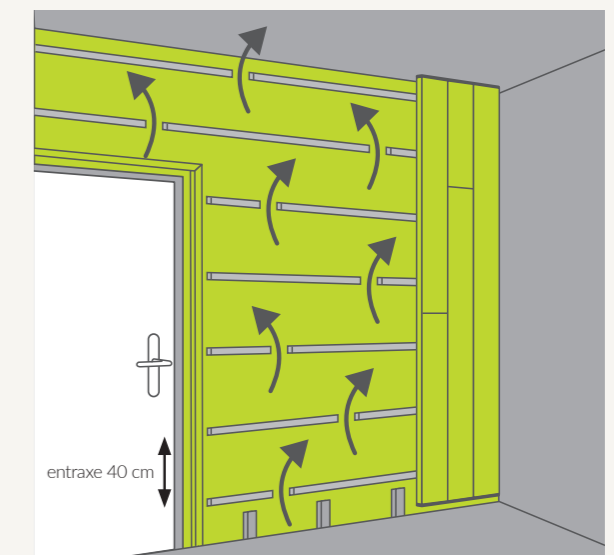

REVÊTEMENTS MURAUX

POSER ET ENTRETENIR

ÉTAPE 2

ASSEMBLAGE DES LAMES

Pour un résultat optimal, il convient d'apporter le plus grand soin à la pose de la 1^{ère} lame. Elle déterminera le bon déroulement de l'assemblage des autres lames.

Il est conseillé d'assurer une pénétration minimale de 10 mm de la fixation des lames dans le tasseau. Ceci conditionne la longueur des clous et des agrafes à utiliser.

Poser la 1^{ère} lame en partant d'un coin du mur (utiliser impérativement un fil à plomb ou un niveau).

Pour la pose de la 1^{ère} lame, couper le côté languette sur toute la longueur de la lame. Placer le côté rainure orienté vers la partie du mur à habiller.

Emboîter la seconde lame dans la rainure.

Vérifier le bon emboîtement de chaque lame sur toute sa longueur avant la pose de la suivante.

Prévoir un jeu de 10 mm entre le lambris et le sol en utilisant des cales.

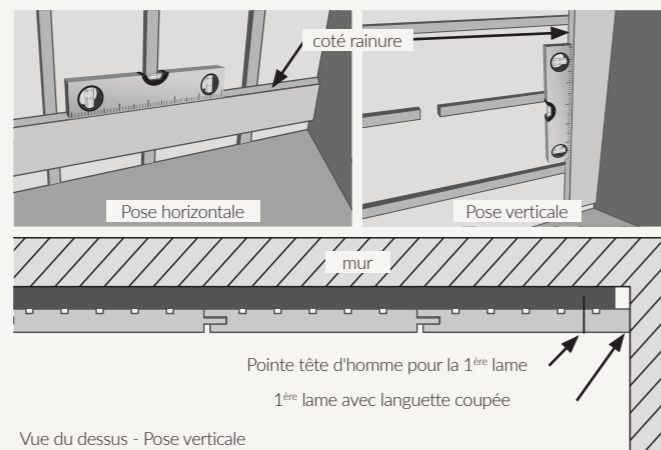

ÉTAPE 3

FIXATION DES LAMES

3 possibilités :

Pose clouée : Clouer dans les rainures ou languettes (A).

Pose avec clips : Fixer les clips en les clouant ou en les agrafant au croisement de chaque tasseau (B).

Pose avec agrafes : Agraffer les lames dans les rainures décalées (C).

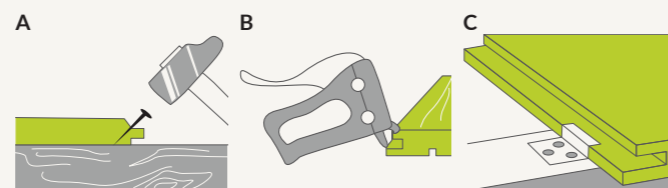

Les poses de la 1^{ère} lame en partie basse et de la dernière lame en partie haute se font avec des pointes à têtes d'homme d'une longueur d'au moins l'épaisseur de la lame + 10 mm.

Pour la pose en plafond ou dans le cas des lambris de très grandes largeurs (larg. > 150 mm), nous préconisons une pose clouée pour une meilleure fixation des lames et la bonne tenue de l'ouvrage dans le temps.

Nos revêtements muraux naturels peuvent être vernis, cirés, huilés sur chantier. Cette opération doit être faite dans les règles de l'art : avant la pose, la première couche doit être appliquée sur toutes les faces y compris le contre parement non visible et en évitant les finitions à fort pouvoir collant. Cette finition est réalisée sous la seule responsabilité du client.

ENTRETIEN

L'entretien d'un lambris dépend de l'état de surface et du type de finition appliquée en usine. Dans tous les cas, éviter le contact direct et fréquent avec l'eau.

Pour les surfaces brossées et rabotées, dépoussiérer à l'aide d'un tissu légèrement humide.

Pour les surfaces brutes de sciage, dépoussiérer délicatement avec un aspirateur (embout avec brosse souple). Si vous souhaitez appliquer une peinture sur une surface brute de sciage, il est conseillé de poncer légèrement la surface pour atténuer les risques de relèvement de fibres.

Les finitions hydrocire ou vernis résistent aux taches. Elles sont lavables avec une éponge humide et bien essorée. Il est possible de repeindre la surface avec une peinture du même type après un léger ponçage.

REVÊTEMENTS DE SOLS

LA POSE

PRINCIPES DE BASE

Les lames de plancher ou parquet doivent impérativement être déballées 72 heures avant la pose et stockées soigneusement à plat sur le lieu de mise en œuvre, dans les conditions finales d'utilisation (température et humidité). Tous les travaux doivent être terminés et secs (plâtres, enduits...).

En cas de doute et pour plus de détails, n'hésitez pas à vous renseigner auprès de votre distributeur et à consulter le DTU 51.3 (Plancher) ou 51.1 (Parquet).

DOMAINES D'EMPLOI

Usage intérieur exclusivement

Revêtement de sol en pose clouée

Ne convient pas aux pièces humides ou mal ventilées.

Ne pas utiliser à proximité immédiate de source de chaleur importante

ÉTAPE 1

1. Sur sol plan, fixer un réseau de lambourdes à 20 mm du mur et espacés de 40 cm maximum.
2. Un soin particulier doit être apporté à la mise à niveau des lambourdes pour un sol le plus plan possible. Utiliser des cales sous les lambourdes si nécessaire pour assurer la planéité.
3. Il est possible de disposer un isolant entre les lambourdes.
4. Prévoir un jeu de dilatation de 8 mm minimum en périphérie du plancher à l'aide de cales.
5. Fixer les lames de plancher sur les lambourdes en clouant en biais dans les languettes. Utiliser des pointes de 70 mm.
6. Bien serrer les lames entre elles avant de les clouer. Utiliser une chute et un marteau pour assurer le bon emboîtement.
7. Découper la dernière lame à la largeur requise en prévoyant le jeu de dilatation périphérique.
8. Retirer les cales. Le jeu périphérique sera masqué par les plinthes.

Nos planchers/parquets peuvent être vernis, cirés, huilés sur chantier. Cette opération doit être faite dans les règles de l'art : avant la pose, la première couche doit être appliquée sur toutes les faces y compris le contre parement non visible et en évitant les finitions à fort pouvoir collant. Cette finition est réalisée sous la seule responsabilité du client.

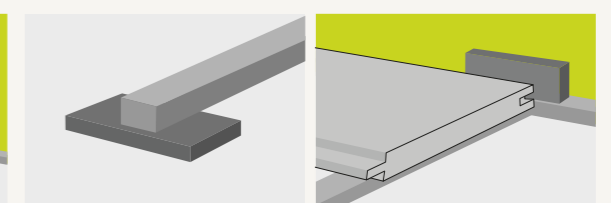
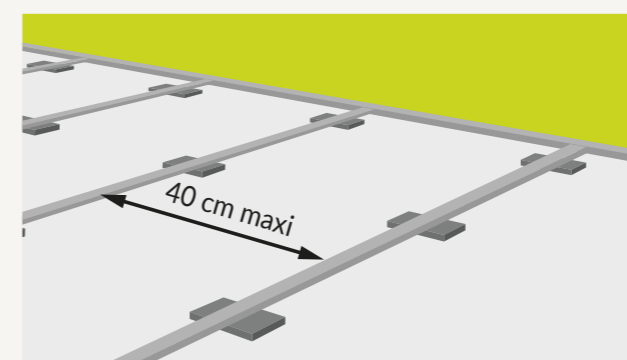

Les parquets sont des éléments reséchés à 12% +/- 2. Les planchers le sont eux à 18% +/- 2, ils peuvent donc présenter des variations dimensionnelles importantes.

ENTRETIEN

Entretien du revêtement de sol en bois massif est relativement simple, à condition de respecter certaines précautions au quotidien.

Pour le nettoyage courant, utiliser un balai à poils doux ou l'aspirateur pour éliminer les particules pouvant rayer le revêtement.

Pour le lavage, utiliser une éponge ou une serpillière humide et bien essorée, en suivant le fil grain du bois. Éviter de laisser de l'eau stagnante et d'utiliser des détergents abrasifs.

Placer des patins de feutre sous vos meubles et munir les pots de plantes de soucoupes.

CONTACTS COMMERCIAUX

POUR LES NÉGOCES

POUR LES INDUSTRIELS

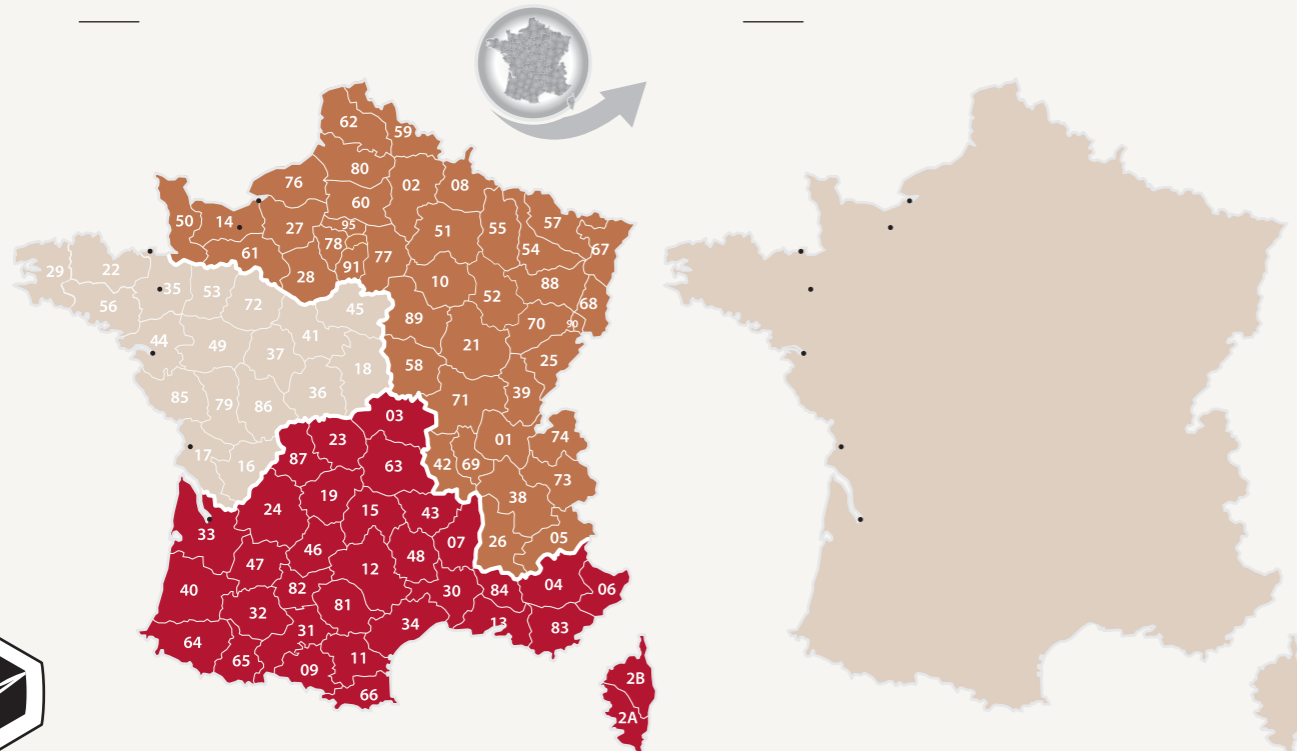

• Sites Groupe ISB

CENTRE / OUEST

Loire-Atlantique / Centre : 02 40 32 22 22
Bretagne : 02 99 45 30 00

SUD / SUD-OUEST & DOM-TOM

05 56 31 65 65

NORD / EST

02 31 89 18 55

EXPORT

02 40 32 22 43

NATIONAL

02 99 05 48 73

SUIVEZ-NOUS !



Références et crédits des photographies :

Page 4 : Immeuble PULSE à Saint-Denis (93) - ©Frédéric Delangle, Icade Tertian, BFV Architectes * Page 10 : Résidence étudiante Simone Veil à Paris (14ème) - Espacil Habitat Cabinet AAVP - Groupe Angevin, Isore Bâtiment ©Luc Boegly * Pages 16-17 : ©Midisix * Pages 24, en haut : ©Midisix * Pages 27, en bas : ©Studio Garnier * Pages 33 : 2. ©Midisix * Pages 35 : 1. © Studio Garnier * Page 37, de haut en bas : Maison : MF Isolation / Maison de santé à Castets (40) : Massy&Fils / ©La Maison des Travaux à Vertou (44) * Page 39 : ©Studio Garnier * Page 41 : ©Midisix * Page 43, de haut en bas : Eco-quartier à Ballainvilliers (91) : ©Patrice Le Bris, Natekko, Jean Ribereau / ©Midisix / Eco-résidences des Marches de Bréviandes à Vert-Saint-Denis (77) * Page 45 : ©Midisix * Page 47, de haut en bas : Marché de Noël à Angers (49) / Immeuble « Les Passerelles des Matelouères » : Coop de construction, Atelier Le Garzic et Menguy Architectes, SO.RE.IM * Page 51 : L'union des Korrigans * Page 53, de haut en bas : Tiny Vendée / Pere Virgili, Manrique Planas architectes, Àgata Vila arquitecta * Page 55, de haut en bas : Brittany Ferries : ©Noémie Lefèvre, CR Charpente / Siège social à Coex (85) : ©Simon Bourcier / Tiny House : Ideal Tiny * Page 57, de haut en bas : Maison : ©Elodie Dugué, Trecobat / Ensemble balnéaire à Saint-Adresse (76) : ©Patrice Le Bris / Centre médical à Narbonne (11) : ©Patrick Eoche, Sud Architecture, Rémy Navarro * Page 59 : 2. ©Studio Garnier / 3. ©L'Atelier [kuryò] * Page 61 : 2 et 3. ©Midisix * Page 63, de haut en bas : ©David Aubert / ©Midisix / ©Antoine Mercusot, Ossabois SA, Cabinet Tectoniques * Page 65, de haut à milieu : Atelier Pozzi, Novawood Systèmes, Delage Bois / ©Studio Garnier, DRA Architecte, Charpente Bois et Tradition * Page 67 : ©Patrice Le Bris * Pages 72-73 : ©Studio Garnier * Page 83 : 3. ©Midisix * Page 85, de haut en bas : ©La Maison des Travaux / ©David Aubert / ©Jérôme Ganiovecchiolino * Page 89 : ©Studio Garnier * Page 91 : 1. V2L Projets * Page 93, de haut en bas : ©Comme un Camion / ©Studio Garnier * Page 95 : ©Bruno Guillou / Pierre Angebault * Page 99, en bas : ©Midisix * Page 101 : 1 et 2. ©Studio Garnier * Page 130-131 : ©Midisix / ©Studio Garnier * Page 132-133 : ©L'Atelier [kuryò] * Page 153 : 2. ©L'Atelier [kuryò] / 4. ©Midisix * Page 155 : 1 et 2. ©Studio Garnier * Page 157 : 2. ©Studio Garnier * Page 159 : 2. ©Midisix * Page 161 : 2. ©L'Atelier [kuryò] / 3. ©Midisix * Page 163 : 2. ©Studio Garnier * Page 167 : 2 et 3. ©Studio Garnier

© ISB France
SASU au capital de 54 803 445 €
323 995 357 RCS Saint-Malo
4 rue Augustin Fresnel 35 400 Saint-Malo

Édition Mai 2024

Imprimé en France - Sous réserve de modifications des caractéristiques produits et d'erreurs typographiques.
Photographies et couleurs non contractuelles. Les informations techniques sont données à titre indicatif et ne sont pas exhaustives.





WWW.SILVERWOOD.FR
